

The logo features a stylized 'N' with a circular element on its left side, followed by the number '360' in a bold, italicized font.

NuVinci® N360 CVP Drivetrain

Owner's Manual **EN**

Gebruikershandleiding **NL**

Gebrauchsanweisung **DE**

Instruktions-bog **DK**

Manual de Instrucciones **ES**

Bruksanvisning **SV**

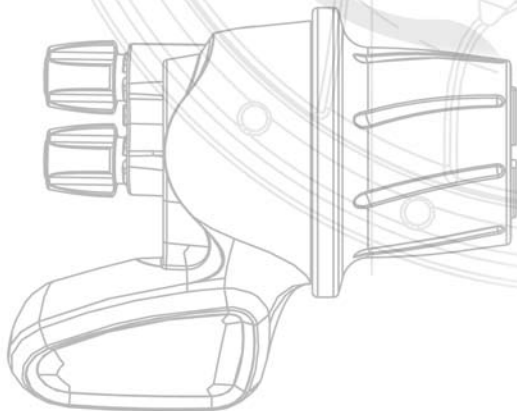
The NuVinci logo, consisting of a stylized 'N' with a circular element on its left side, and the word 'NuVinci' in a bold, italicized font below it.

The *NuVinci* N360 is the third generation continuously variable drivetrain from Fallbrook Technologies. The N360 is a light-weight and durable drivetrain that shifts smoothly and seamlessly across the full ratio range without steps or gaps.



EN

***NuVinci* N360 Shifter**

Controlling the ratio of the N360 is simply a matter of rotating the shifter grip. The shifter display indicates ratio as a simple graphic; a hill for slower speeds and a flat for faster speeds. Since there are no fixed gears, the exact ratio is determined by your comfort level. Ratio changes can be made even while pedaling under high torque.



***NuVinci* N360 CVP**

Ratio changes occur within the hub, smoothly and easily via internals that are sealed for life and maintenance-free. The hub is compatible with rim, disc, or roller brakes, and has an integrated high-quality freewheel that is serviceable.



Adjusting Cable Slack

1 Cable slack can be adjusted with the barrel adjusters (1) at the shifter.

2 Cable slack can be determined by pulling lightly on the cable housing (2) at the shifter and noticing any slack.

- ▶ 0.5-1.5mm of slack is ideal.
- ▶ For rear wheel removal, additional cable slack may be desired to ease shift cable hardware removal.

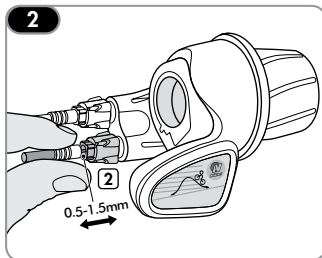
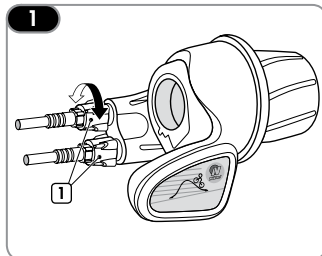

Disconnecting the Rear Wheel

▶ Shift to a position that allows easy access to the shift cable hardware.

3 Remove shift cable hardware following steps A, B and C.

4 Loosen and/or remove the axle nuts (3) and the no-turn washers (4).

- ▶ For roller brake applications, disconnect the roller brake according to the manufacturer's instructions.
- ▶ Remove the rear wheel.

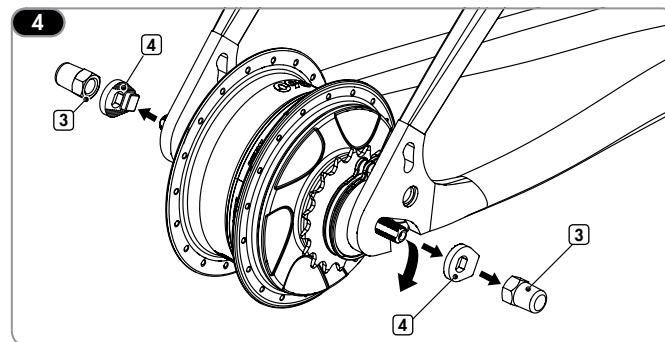
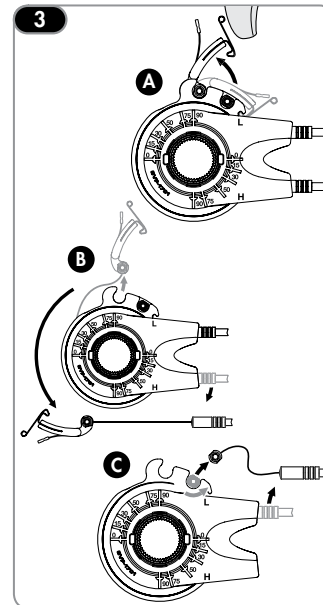

EN

EN

Fitting the Rear Wheel

- ▶ Place the rear wheel into the rear frame, making sure not to obstruct shift cables.

5 Slide one no-turn washer (1) each onto each axle end. The serrations of the no-turn washer must bear against the dropout of the frame. The rectangular boss must engage in the dropout of the frame.

- ▶ Mount the axle nuts (2).
Tightening torque 30 – 40 Nm (266-350 in-lbs).
- ▶ For roller brake applications, connect the roller brake according to the manufacturer's instructions.

⚠ Improper installation of the no-turn washer will result in damage to the dropout and the hub.

⚠ Over-tightening may damage parts. Under-tightening can result in the axle sliding in the dropouts.

6 Install the shift cable hardware following steps **A**, **B** and **C**.

- ▶ Check the spring latch to ensure it is seated properly.

⚠ Do not push on the spring portion of the OD latch (3) when closing.

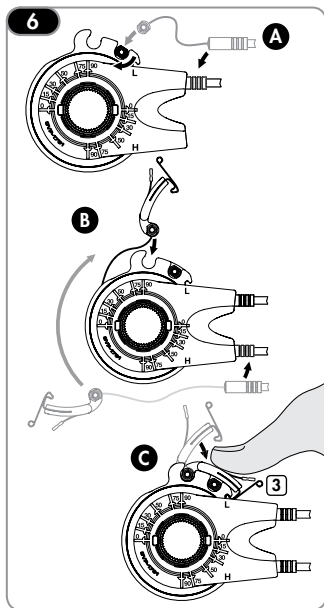
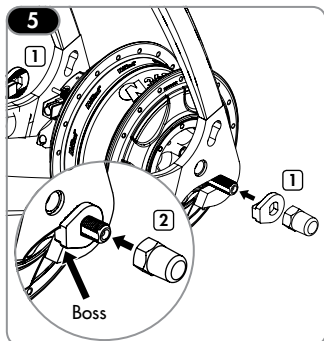

Cleaning

- ▶ Your NuVinci N360 components are sealed and well protected from the external environment. However, do not use water under pressure (such as pressure washers or water jets) for cleaning to prevent malfunctions due to water penetration.
- ▶ During the winter season, you should clean your bicycle in shorter intervals so that winter road salt cannot cause any damage.
- ▶ Do not use aggressive cleaners.

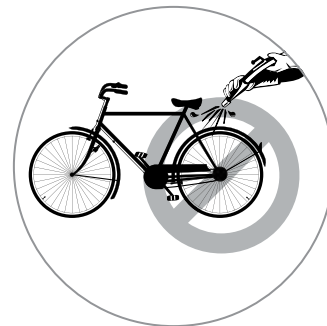

Lubrication

- ▶ The NuVinci N360 CVP is provided with permanent lubrication and the CVP internals are maintenance-free for the life of the product.
- ▶ The NuVinci N360 internal freewheel mechanism is serviceable.
- ▶ Regular lubrication will extend the chain's service life.



Basic Repair Work

- ▶ Only a qualified bike dealer should perform any necessary work on the NuVinci N360 CVP and shifter.
- ▶ Unauthorized work on your NuVinci N360 system could endanger you and may void your warranty.
- ▶ Please contact your qualified bike dealer regarding any questions or problem you may have.



Wear Parts Cleaning

- ▶ Shift cables, cable housing, handlebar grips, sprockets, and bike chains are wear parts. Please check these parts regularly and replace them as necessary.

Additional Information

- ▶ Refer to our web site for additional service information at www.nuvinci.com

The NuVinci® CVP Model N360 Hub and Shifter

By purchasing and/or using these NuVinci® Technology components and/or the bicycle incorporating them, you agree to the following terms and conditions. If you do not want to be bound by these terms and conditions, you must return the NuVinci® Technology components to your vendor within three (3) days for a full refund. The NuVinci® Technology components sold herewith are to be used only in the rear wheel of a bicycle for usual and customary rear hub purposes and in accordance with the accompanying instructions. You agree not to use the NuVinci® Technology components for any other use or purpose, including without limitation reverse engineering or reproduction. Any unauthorized use of the NuVinci® Technology components is not recommended, will void any applicable warranties and, to the extent such use leads to any improvements to or inventions from those components, and as allowed under applicable law, Fallbrook Technologies Inc. and its licensees shall have a royalty free, worldwide, perpetual, non-exclusive license to all rights in any such inventions or improvements.

The NuVinci® Technology components sold herewith, including, but not limited to the rear hub and gear shifter, are protected by U.S. patents 6,241,636; 6,419,608; 6,551,210; 6,676,559; 6,689,012; 6,945,903; 7,011,600; 7,032,914; 7,044,884; 7,410,442; D548,655; Dansk Patent Nos. 1023545 and 1235997; UK patent Nos. GB 1023545 and GB 1235997; Brevetto Nos. 1023545 and 1235997 Italy; and other foreign patents. Other U.S. and foreign patent applications are pending for Fallbrook Technologies Inc.

Fallbrook, NuVinci and their stylized logos and associated elements are trademarks or registered trademarks of Fallbrook Technologies Inc. All rights reserved. © 2010

North American Office

Fallbrook Technologies Inc.
505 Cypress Creek Road, Suite C
Cedar Park, TX 78613
1-888-NuVinci (688-4624)
Tel: +1 (512) 279-6200
Fax: +1 (512) 267-0159
support@nuvinci.com

Europe

Amsterdam, Holland
europe@nuvinci.com
+31 (0)55-5994 449

www.nuvinci.com



N360 LIMITED WARRANTY STATEMENT FOR BICYCLES

Fallbrook Technologies Inc. (Fallbrook) warrants that it will repair, replace or refund, at Fallbrook's sole option, any NuVinci® continuously variable planetary (CVP) that is defective in materials or workmanship for a period of two years from the date of original purchase. Fallbrook also similarly warrants the shifter against defects in materials or workmanship for a period of two years from the date of original purchase. This warranty only applies to the original purchaser and is not transferable.

Implied warranties (including, without limitation, warranties of merchantability or fitness for a particular purpose) shall not apply to the product, except where local law prohibits the exclusion of such implied warranties, in which case the duration of such implied warranties shall be limited to the duration of the express warranty set forth above. In no event shall Fallbrook be liable for any loss, inconvenience or damage, whether direct, indirect, incidental, consequential or otherwise, resulting from breach of any express or implied warranty with respect to the product except as expressly set forth herein. Laws in some locations may not permit (i) the exclusion of implied warranties, (ii) limitations on how long an implied warranty lasts, or (iii) the exclusion or limitation of certain kinds of damages, so the above limitations or exclusion may not apply to you. To the extent that this warranty statement is inconsistent with local law, this warranty shall be deemed modified only to the extent necessary to be consistent with such law.

If you purchased your NuVinci CVP as part of another product, this warranty in no way replaces or is an extension of the warranty of the manufacturer of that product, which warranty is the sole responsibility of the product's manufacturer.

LIMITATIONS OF WARRANTY

This warranty does not apply to any of the following:

- A product used in any installation other than a single rider bicycle (no tandems).
- A product that has been incorrectly installed and/or not adjusted according to the N360 Technical Manual, which can be found at www.nuvinci.com.
- A product that has been disassembled into its components beyond the scope of service documentation (N360 Owner Manual and Technical Manual).
- Except as pre-approved in writing by Fallbrook, a product utilized for commercial purposes.
- Damage to the product:
 - determined by Fallbrook to be caused by a crash, impact, abuse of the product.
 - resulting from use of the product in what Fallbrook, in its sole discretion, considers extreme applications such as, but not limited to downhill, freeride, "North Shore" style, BMX, etc.
 - resulting from powering of the product with electric motors rated over 250 Watts, or any powering of the product with internal combustion engines.
 - caused by the use of parts that are not compatible, suitable and/or authorized by Fallbrook for use with the product.
 - occurring during shipment of the product.
- A product that has been modified or where the serial number or date code has been altered, defaced or removed.
- Normal wear and tear to components subject to wear such as, for example, rubber seals and rings, jockey wheels on chain tensioner (if applicable), twist grip rubber, shifter cables.
- Damage to parts not manufactured by Fallbrook Technologies (dropouts, chain, freewheel, etc.).
- Labor required to remove, re-fit or re-adjust the product within the bicycle assembly.



THIS LIMITED WARRANTY IS THE SOLE AND EXCLUSIVE WARRANTY MADE BY FALLBROOK WITH RESPECT TO THE PRODUCT, AND IS GIVEN IN LIEU OF ANY OTHER WARRANTY. TO THE EXTENT ALLOWED BY APPLICABLE LAW, ANY AND ALL EXPRESS OR IMPLIED WARRANTIES NOT SET FORTH HEREIN ARE WAIVED AND DISCLAIMED, INCLUDING ANY IMPLIED WARRANTY OF MERCHANTABILITY OR FITNESS FOR A PARTICULAR USE. FALLBROOK LIABILITY UNDER THIS LIMITED WARRANTY IS LIMITED SOLELY TO THOSE LIABILITIES SET FORTH ABOVE. IN THE EVENT THAT ANY PROVISION OF THIS LIMITED WARRANTY SHOULD BE OR BECOME INVALID OR UNENFORCEABLE UNDER APPLICABLE LAW, THE REMAINING TERMS AND CONDITIONS HEREOF SHALL REMAIN IN FULL FORCE AND EFFECT AND SUCH INVALID OR UNENFORCEABLE PROVISION SHALL BE CONSTRUED IN SUCH A MANNER AS TO BE VALID AND ENFORCEABLE.

Fallbrook, NuVinci and their stylized logos and associated elements are trademarks or registered trademarks of Fallbrook Technologies Inc. All rights reserved. © 2010

FOR WARRANTY SERVICE

Claims under this warranty must be made through the dealer where the vehicle or the Fallbrook component was purchased, or an authorized NuVinci dealer. Please return the Fallbrook component to the dealer together with the original, dated invoice or receipt. The dealer will contact Fallbrook customer service to handle your warranty claim.

Dealers requesting a warranty claim should contact Fallbrook customer service to obtain a Warranty Return Authorization. The dealer will then need to return the product to Fallbrook together with satisfactory proof of the date of purchase.

Fallbrook reserves the right to revise this limited warranty without notice, other than the duration of the warranty period, and such revision shall become effective as of the effective date indicated on the revised warranty statement available from Fallbrook's website (www.nuvinci.com/warranty).

Dealers in the U.S.A. and outside of Europe requesting warranty claims should contact:

Fallbrook Customer Service

support@nuvinci.com

1-888-NuVinci (688-4624)

Tel: +1(512) 279-6200 (Outside U.S.A.)

Fax: +1(512) 267-0159

Dealers in Europe requesting warranty claims should contact:

Fallbrook Europe Customer Service

europe@nuvinci.com

+31 (0)55-5994 449

www.nuvinci.com

De NuVinci N360 is de derde generatie van continu variabele aandrijvingen van Fallbrook Technologies. De N360 is een lichtgewicht, duurzame aandrijving die soepel en naadloos schakelt over het gehele bereik van de naaf, zonder tussenstappen of gaten.



NuVinci N360 Draaischakelaar

Het bedienen van de versnellingsnaaf op de N360 gaat met een eenvoudige draaischakelaar. Het display van de draaischakelaar toont een eenvoudig symbool: een berg voor lagere snelheid en een vlak streepje voor hogere snelheid. Omdat er geen vaste versnellingen zijn, bepaalt u zelf exact de gewenste overbrengingsverhouding waarbij u comfortabel fietst. Veranderingen in de overbrengingsverhouding kunnen zelfs worden gedaan als u de pedalen zwaar belast.



NL

NuVinci N360 CVP

Veranderingen in de overbrengingsverhoudingen vinden soepel en gemakkelijk plaats via een intern naafmechanisme dat volledig gesloten en onderhoudsvrij is. De naaf is compatibel met velgremmen, schijfremmen of roller-brakes en heeft een hoogwaardig geïntegreerd freewheel dat toegankelijk is voor onderhoud.



Kabelspanning aanpassen

1 De kabelspanning kan worden aangepast door aan de kabelspanners (1) te draaien.

2 Kabelspeling kan worden vastgesteld door voorzichtig aan de buitenkabel (2) te trekken ter hoogte van de draaischakelaar en de speling te controleren.

- ▶ 0,5 – 1,5 mm speling is ideaal.
- ▶ Om het achterwiel te verwijderen zal de speling mogelijk moeten worden verhoogd om het bevestigingsmateriaal van de schakelkabel te kunnen losmaken van het achterwiel.

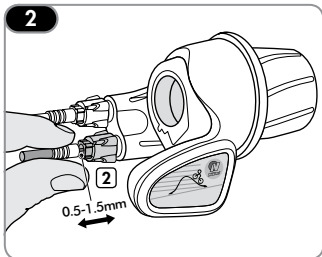
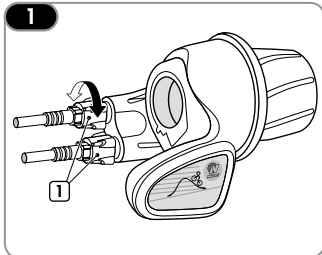

Demontage van het achterwiel

▶ Schakel naar een positie waarbij het mogelijk is om de bevestiging van de schakelkabel gemakkelijk te bereiken.

3 Verwijder het bevestigingsmateriaal voor de schakelkabel door de stappen **A**, **B** en **C** te doorlopen.

4 Draai de asmoeren (3) los en verwijder ze samen met en de onderliggschijven (4) die het draaien van de as tegengaan.

- ▶ Bij roller brake-applicaties: maak de roller brake los volgens de voorschriften van de fabrikant.
- ▶ Verwijder het achterwiel.

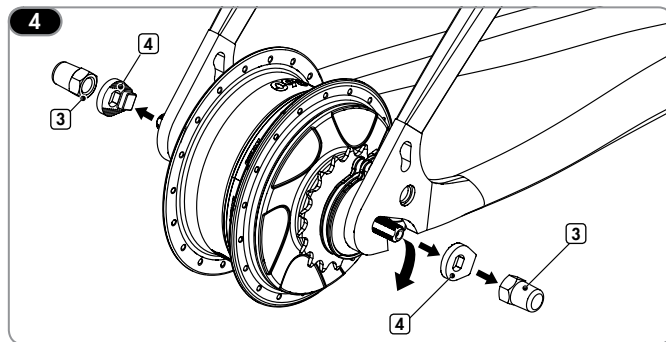
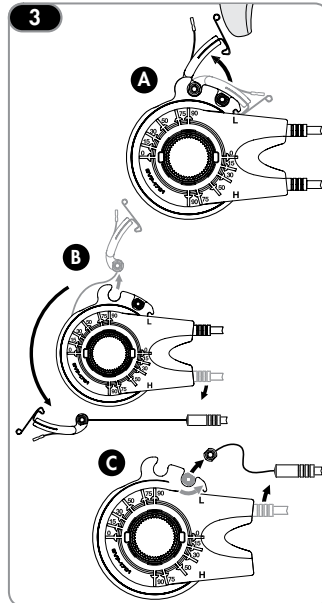

Montage van het achterwiel

- ▶ Plaats het achterwiel in het achterframe, en let erop dat de schakelkabels niet klem komen te zitten.

5 Schuif een onderlegging (1) die het verdraaien van de as tegengaat op de beide uiteinden van de as. De gekartelde rand in de onderleggingen moeten tegen de uitvaleinden van het frame worden geduwd. De rechthoekige opstaande rand moet in het uitvaleinde van het frame vallen.

- ▶ Monteer de asmoeren (2). Aanhaalmoment 30 - 40 Nm (266 - 350 in-lbs).
- ▶ Bij roller brake-applicaties: monteer de roller brake volgens de voorschriften van de fabrikant.

Onjuiste montage van de ringen die het draaien van de as tegengaan, leidt tot schade aan de naaf en de uitvaleinden.

Te strak aanhalen kan de onderdelen beschadigen. Bij te weinig aanhalen kan de as verschuiven in de vorkeinden.

6 Monteer het bevestigingsmateriaal voor de schakelkabel door de stappen **A**, **B** en **C** te doorlopen.

- ▶ Controleer of de veerhaak goed vastgeklemd zit.

Druk niet op het verende gedeelte van de OD-haak (3) bij het dichtmaken.

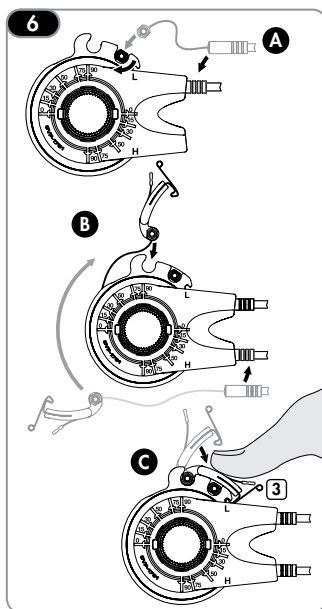
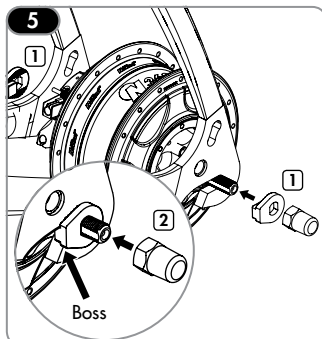

Reiniging

- ▶ Uw NuVinci N360 componenten zijn volledig gesloten en goed beschermd tegen invloeden van buitenaf. Echter, gebruik geen hogedrukreinigers of waterjets voor het schoonmaken van uw fiets want daardoor zou water in de naaf kunnen doordringen hetgeen tot storingen kan leiden.
- ▶ Tijdens het winterseizoen kunt u uw fiets beter iets vaker schoonmaken zodat wegens zout geen schade kan aanbrengen.
- ▶ Gebruik geen agressieve schoonmaakmiddelen.

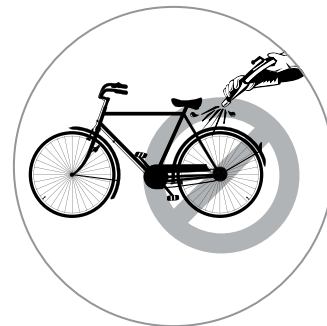

Smering

- ▶ De NuVinci N360 CVP is voorzien van een permanente smering en de interne onderdelen van de CVP zijn tijdens de gehele levensduur onderhoudsvrij.
- ▶ Het NuVinci N360 interne freewheelmechanisme kan wel worden onderhouden.
- ▶ Regelmatige smering zal de levensduur van de ketting verlengen.



Richtlijnen reparatiewerkzaamheden

- ▶ Onderhoudswerkzaamheden aan de *NuVinci* N360 CVP en de draaischakelaar mag alleen worden uitgevoerd door een gekwalificeerde fietsdealer.
- ▶ Ongeveerlijke werkzaamheden aan uw *NuVinci* N360-systeem kan uzelf in gevaar brengen en uw garantie kan komen te vervallen.
- ▶ Neem contact op met uw gekwalificeerde fietsdealer als u vragen of problemen hebt.



Schoonmaken van slijtagegevoelige onderdelen

- ▶ Schakelkabels, kabel behuizing, draaiversteller, tandwielen en kettingen zijn aan slijtage onderhevig. Controleer deze onderdelen derhalve regelmatig op juiste werking en vervang ze indien nodig.

Aanvullende informatie

- ▶ Kijk op onze website voor aanvullende onderhoudsinformatie op www.nuvinci.com

De NuVinci® CVP Model N360 naaf en draaischakelaar

Door deze *NuVinci*-technologiecomponenten en/of de fiets waarin ze zijn opgenomen te kopen en/of te gebruiken, gaat u akkoord met de volgende voorwaarden. Als u niet gebonden wenst te zijn door deze voorwaarden, moet u de *NuVinci*-technologiecomponenten retourneren aan uw verkoper binnen drie (3) dagen voor een volledige terugbetaling. De hierbij verkochte *NuVinci*-technologiecomponenten mogen alleen worden gebruikt in het achterwiel van een fiets als gewone en speciale achternaaf en in overeenstemming met de bijgeleverde instructies. U stemt in om de *NuVinci*-technologiecomponenten niet te gebruiken voor een ander doel, waaronder zonder beperking, herontwikkeling of reproductie. Elk ongevoegd gebruik van de *NuVinci*-technologiecomponenten wordt niet aanbevolen en zal alle toepasselijke garanties ongeldig maken en in de mate waarin zulk gebruik leidt tot verbeteringen aan of tot uitvindingen op basis van deze componenten, en in zoverre toegelaten onder de toepasselijke wetgeving, zal Fallbrook en zijn licentiehouders een royaltyvrije, wereldwijde, permanente, niet-exclusieve licentie hebben op alle rechten met betrekking tot alle uitvindingen of verbeteringen die aan deze componenten worden uitgevoerd.

De hierbij verkochte *NuVinci*-technologiecomponenten, waaronder, maar niet beperkt tot de achternaaf en de versnellingshendel, zijn beschermd door Amerikaanse octrooien 6,241,636; 6,419,608; 6,551,210; 6,676,559; 6,689,012; 6,945,903; 7,011,600; 7,011,601; 7,032,914; 7,044,884; 7,063,640; 7,074,155; D548,655; Deense octrooinummers 1023545 and 1235997; Britse octrooinummers GB 1023545 en GB 1235997; Brevetnummers 1023545 and 1235997 Italië; en andere buitenlandse octrooien. Andere Amerikaanse en buitenlandse octrooiaanvragen zijn ingediend voor Fallbrook Technologies Inc.

Fallbrook, *NuVinci* en hun gestileerde logo's en verbonden elementen zijn handelsmerken of gedeponeerde handelsmerken van Fallbrook Technologies Inc. Alle rechten voorbehouden. © 2010

Vestiging Noord-Amerika

Fallbrook Technologies Inc.
505 Cypress Creek Road, Suite C
Cedar Park, TX 78613
1-888-NuVinci (688-4624)
Tel: +1 (512) 279-6200
Fax: +1 (512) 267-0159
support@nuvinci.com

Europe

Amsterdam, Holland
europe@nuvinci.com
+31 (0)55-5994 449

www.nuvinci.com

N360 BEPERKINGEN IN DE GARANTIEVOORWAARDEN VOOR FIETSEN

Fallbrook Technologies Inc. Fallbrook Technologies Inc. (Fallbrook) garandeert dat zij, naar eigen goeddunken, elke NuVinci® continu variabele planetaire (CVP) aandrijving die materiaaldefecten of afwerkingsfouten vertoont, zal repareren, vervangen of vergoeden gedurende een periode van twee jaar vanaf de datum van oorspronkelijke aankoop. Fallbrook garandeert op dezelfde manier ook de draaischakelaar tegen defecten in materiaal en afwerking gedurende een periode van twee jaar vanaf de datum van oorspronkelijke aankoop. Deze garantie geldt alleen voor de oorspronkelijke koper en is niet overdraagbaar.

Impliciete garanties (waaronder, zonder beperking, garanties van verkoopbaarheid of geschiktheid voor een bepaald doel) gelden niet voor het product, behalve als plaatselijke wetgeving de uitsluiting van dergelijke impliciete garanties verbiedt, in welk geval de duur van deze impliciete garanties beperkt zal zijn tot de duur van de hierboven beschreven expliciete garantie. In geen geval zal Fallbrook aansprakelijk zijn voor enig verlies, ongemak of schade, hetzij directe, indirecte, incidentele, gevolg- of andere schade, als gevolg van schending van enige expliciete of impliciete garantie met betrekking tot het product, tenzij uitdrukkelijk hierin beschreven. Volgens de wetgeving in sommige locaties is (i) de uitsluiting van impliciete garanties, (ii) beperkingen op hoe lang een impliciete garantie duurt of (iii) de uitsluiting of beperking van een bepaalde soort schade niet toegestaan, zodat de bovenstaande beperkingen of uitsluiting mogelijk niet op u van toepassing zijn. In zoverre dat deze garantieverklaring niet strookt met plaatselijke wetgeving, wordt deze garantie geacht te zijn gewijzigd in zoverre dit noodzakelijk is om verenigbaar te zijn met deze wetgeving.

Als u uw NuVinci:CVP heeft gekocht als onderdeel van een ander product, vervangt deze garantie geenszins, of is geen uitbreiding van de garantie van de fabrikant van het betreffende product. Die garantie is geheel de verantwoordelijkheid van de fabrikant van dat betreffende product.

BEPERKINGEN VAN GARANTIE

Deze garantie geldt niet voor de volgende gevallen:

- Een product dat wordt gebruikt in een andere toepassing dan een door één persoon te berijden fiets (geen tandems).
- Een product dat incorrect geïnstalleerd en/of aangepast is volgens de technische installatiehandleiding van NuVinci, die kan worden gevonden op www.nuvinci.com.
- Een product dat in strijd met de service documentatie gedemonteerd is. (N360 Gebruikers Handleiding en Technisch Handleiding).
- Tenzij vooraf schriftelijk door Fallbrook geaccepteerd, een product dat gebruikt wordt voor commerciële doeleinden.
- Schade aan het product:
 - o ter beoordeling van Fallbrook als gevolg van een crash, impact, misbruik van het product.
 - o als gevolg van het gebruik van het product in gevallen waarin Fallbrook, en slechts in haar beoordeling, van mening is dat er sprake is van extreme toepassingen zoals, maar niet beperkt tot downhill, freeride, 'North Shore' style, BMX, enzovoort.
 - o als gevolg van het aandrijven van het product met elektromotoren met meer dan 250 watt vermogen, of aandrijving van het product met verbrandingsmotoren.
 - o Schade veroorzaakt door het gebruik van onderdelen die niet compatibel, geschikt en/of goedgekeurd zijn door Fallbrook voor gebruik met het product.
 - o die ontstaan is tijdens het transport van het product.
- Een product dat is gewijzigd of waarvan het serienummer of de datumcode werd gewijzigd, uitgeweid of verwijderd.
- Normale slijtage van onderdelen die blootstaan aan slijtage zoals bijvoorbeeld rubber afdekkingsplaten en ringen, geleidewielletjes of de kettingspanner (indien van toepassing), de rubber draaigreep, schakelkabels.

- Schade aan onderdelen die niet zijn geproduceerd door Fallbrook Technologies (uitvalende, kettingen, freewheel, etc.).
- Werkzaamheden die vereist zijn om het product te demonteren, opnieuw te monteren of af te stellen tijdens de fietsassemblage.

DEZE BEPERKTE GARANTIE IS DE ENIGE EN EXCLUSIEVE GARANTIE DIE FALLBROOK GEEFT MET BETREKKING TOT HET PRODUCT EN WORDT VERSTREKT TER VERVANGING VAN ELKE ANDERE GARANTIE. IN ZOVERRE TOEGELATEN DOOR VAN TOEPASSING ZIJNDE WETGEVING WORDEN ALLE EXPLICIETE OF IMPLICIETE GARANTIES DIE HIERIN NIET ZIJN BESCHREVEN AFGEWEZEN, WAARONDER ALLE IMPLICIETE GARANTIES VAN VERKOOPBAARHEID OF GESCHIKTHEID VOOR EEN BEPAALD DOEL. DE AANSPRAKELIJKHEID VAN FALLBROOK VOLGENS DEZE BEPERKTE GARANTIE IS UITSLUITEND BEPERKT TOT DE HIERBOVEN VERMELDE AANSPRAKELIJKHEDEN. IN HET GEVAL DAT ENIGE BEPALING VAN DEZE BEPERKTE GARANTIE ONGELDIG OF ONAFDWINGBAAR IS OF WORDT, ONDER DE TOEPASSELIJKE WETGEVING, ZULLEN DE RESTERENDE VOORWAARDEN ERVAN VOLLEDIG VAN KRACHT BLIJVEN EN ZULLEN DEZE ONGELDIGE OF ONAFDWINGBARE BEPALINGEN ZODANIG WORDEN GEÏNTERPRETEERD WORDEN ALS ZUNDE GELDIG EN AFDWINGBAAR.

Fallbrook, NuVinci en hun gestyleerde logo zijn handelsmerken of geregistreerde handelsmerken van Fallbrook Technologies Inc. Alle rechten voorbehouden. © 2010

SERVICE ONDER GARANTIE

Claims die onder deze garantie vallen moeten worden afgehandeld via de dealer waar het voertuig of het Fallbrook-component gekocht werd, of via de erkende NuVinci dealer. Stuur het Fallbrook-component naar de dealer samen met de originele gedateerde factuur of een aankoopbon. De dealer zal contact opnemen met de klantenservice van Fallbrook om uw garantieclaim verder af te handelen.

Dealers die een garantieclaim krijgen, moeten contact opnemen met de klantenservice van Fallbrook voor een garantieautorisatie (Warranty Return Authorization). De dealer zal vervolgens het product retourneren aan Fallbrook samen met een toereikend bewijs van de datum van aankoop.

Fallbrook behoudt zich het recht voor om de beperkende garantievoorwaarden, afgezien van de garantietermijn, zonder voorafgaande kennisgeving te wijzigen. Een dergelijke wijziging wordt effectief op de effectieve datum die wordt aangegeven op de gewijzigde garantievoorwaarden die zullen worden gepubliceerd op de website van Fallbrook (www.nuvinci.com/warranty).

Dealers in de USA en buiten Europa die een garantieclaim hebben, dienen contact op te nemen met:

Fallbrook Customer Service

support@nuvinci.com

1-888-NuVinci (688-4624)

Tel: +1(512) 279-6200 (Outside U.S.A.)

Fax: +1(512) 267-0159

Dealers in Europa die een garantieclaim hebben, dienen contact op te nemen met:

Fallbrook Europe Customer Service

europe@nuvinci.com

+31 (0)55-5994 449

www.nuvinci.com

Das *NuVinci* N360-System ist die dritte Generation eines stufenlos schaltbaren Fahrradtriebs von Fallbrook Technologies. Das N360 ist ein leichter und robuster Antrieb, der weich und nahtlos über die gesamte Übersetzungsbandbreite ohne Stufen oder Lücken schaltbar ist.



NuVinci N360-Drehgriff

Die Übersetzung wird beim N360 einfach durch Betätigen des Drehgriffs geregelt. Auf dem Drehgrifffdisplay wird die Übersetzung als leicht verständliche Grafik angezeigt – ein Hügel für langsames Fahren und eine Ebene für schnellere Geschwindigkeiten. Da es keine festen Gangstufen gibt, ergibt sich die genaue Übersetzung aus Ihrem gewünschten Komfortniveau. Die Übersetzung kann sogar bei hoher Treibbelastung geändert werden.



DE

NuVinci N360 CVP

Übersetzungsänderungen erfolgen innerhalb der Nabe – weich und bequem über interne Schaltelemente, die auf Lebenszeit versiegelt und wartungsfrei sind. Die Nabe ist mit Felgen-, Scheiben- oder Rollerbremsen kompatibel und verfügt über einen integrierten hochwertigen und wartbaren Freilauf.



Einstellung der Kabellose

1 Die Kabellose kann mithilfe der Spanner (1) am Drehgriff eingestellt werden.

2 Zur Feststellung der Kabellose ziehen Sie leicht am Kabelgehäuse (2) am Drehgriff und prüfen, ob Lose vorhanden ist.

- ▶ 0,5-1,5 mm Lose ist ideal.
- ▶ Zur Demontage des Hinterrads kann zusätzliche Kabellose wünschenswert sein, damit sich die Schaltkabel-Montagemittel leichter entfernen lassen.

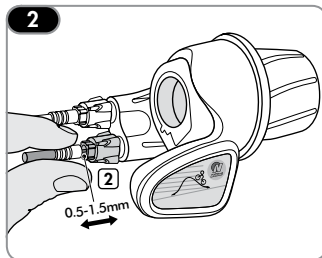
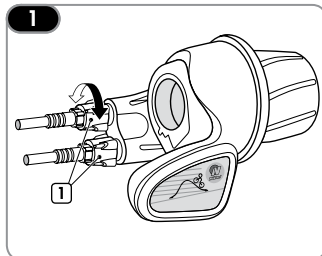

Trennung der Verbindung zum Hinterrad

▶ Schalten Sie in eine Position, bei der die Schaltkabel-Montagemittel leicht zugänglich sind.

3 Entfernen Sie die Schaltkabel-Montagemittel durch Ausführen der Schritte A, B und C.

4 Lockern und/oder entfernen Sie die Achsmuttern (3) und die Nasenscheiben (4).

- ▶ Bei Vorliegen einer Rollenbremse trennen Sie diese entsprechend der Herstelleranleitung ab.
- ▶ Entfernen Sie das Hinterrad.

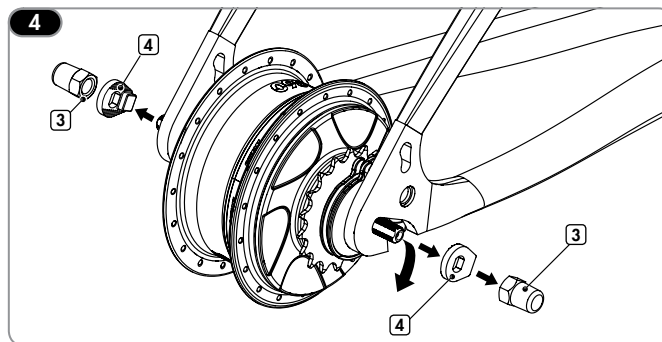
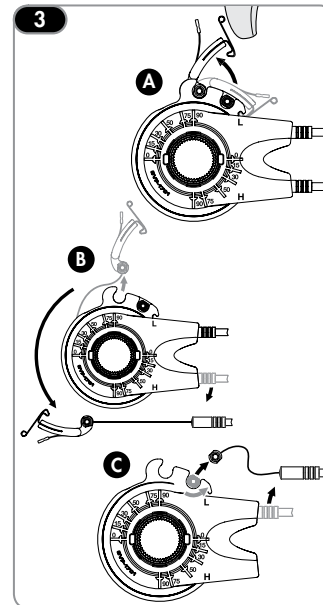

Montage des Hinterrades

- ▶ Setzen Sie das Hinterrad in den hinteren Rahmen ein. Achten Sie darauf, dass Sie dabei die Schaltkabel nicht einklemmen.

5 Schieben Sie jeweils eine Nasenscheibe (1) auf jedes Achsenende auf. Die Verzahnung der Nasenscheibe muss zum Hinterbau des Rahmens gerichtet sein. Die rechteckige Nabe muss in den Hinterbau des Rahmens eingreifen.

- ▶ Ziehen Sie die Achsmuttern (2) fest. Anziehmoment 30 – 40 Nm (676-159 cm·kg).
- ▶ Bei Vorliegen einer Rollenbremse schließen Sie diese entsprechend der Herstelleranleitung an.

⚠ Falsche Anbringung der Nasenscheibe kann zu Schäden am Hinterbau des Rahmens und an der Nabe führen.

⚠ Zu festes Anziehen kann Teile beschädigen, zu loses Anziehen kann zum Verrutschen der Achse im Hinterbau des Rahmens führen.

6 Installieren Sie die Schaltkabel-Montagemittel durch Ausführen der Schritte A, B und C.

- ▶ Überprüfen Sie den richtigen Sitz des Schnappriegels.

⚠ Drücken Sie beim Schließen nicht auf den Federteil des AD-Schnappriegels (3).

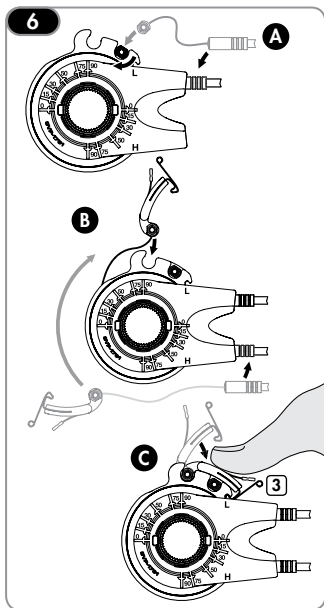
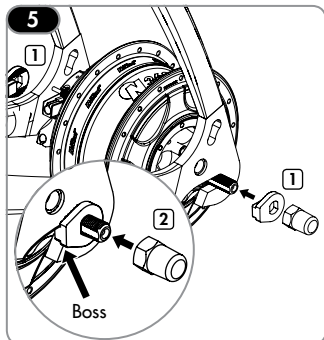

Reinigung

- ▶ Die Komponenten des NuVinci N360 sind versiegelt und vor Umwelteinflüssen gut geschützt. Dennoch sollten Sie kein Wasser, das unter Druck steht (z. B. per Hochdruckreiniger oder Wasserdruckstrahl) zum Reinigen verwenden, um Fehlfunktionen durch Wassereintritt zu verhindern.
- ▶ Im Winter sollten Sie Ihr Fahrrad in kürzeren Abständen reinigen, um Schäden durch Streusalz zu verhindern.
- ▶ Verwenden Sie keine aggressiven Reinigungsmittel.

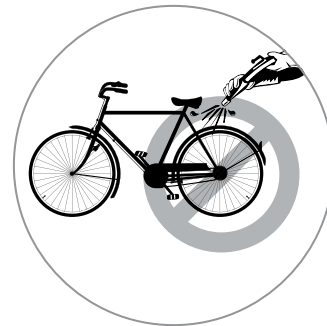

Schmierung

- ▶ Das NuVinci N360 CVP ist mit einer Dauerschmierung versehen, sodass die CVP-Innenmechanik für die gesamte Lebensdauer des Produkts keine Wartung benötigt.
- ▶ Der interne Freilaufmechanismus des NuVinci N360 kann gewartet werden.
- ▶ Durch regelmäßige Schmierung wird die Lebensdauer der Kette verlängert.



Grundsätzliche Reparaturarbeiten

- ▶ Notwendige Arbeiten am NuVinci N360 CVP und am Drehgriff sollten nur von einem qualifizierten Zweirad-Fachhändler ausgeführt werden.
- ▶ Unautorisierte Arbeiten an Ihrem NuVinci N360-System können Sie gefährden und Ihre Garantie außer Kraft setzen.
- ▶ Bitte wenden Sie sich mit allen Fragen oder eventuellen Problemen an Ihren qualifizierten Zweirad-Fachhändler.



Reinigung der Verschleißteile

- ▶ Schaltkabel, Kabelgehäuse, Lenkstangengriffe, Ritzel und Fahrradketten sind Verschleißteile. Bitte kontrollieren Sie diese Teile regelmäßig und ersetzen Sie sie, falls nötig.

Zusätzliche Informationen

- ▶ Zusätzliche Serviceinformationen erfahren Sie auf unserer Website www.nuvinci.com

NuVinci® CVP Modell N360 Nabe und Drehgriff

Durch den Kauf bzw. die Verwendung dieser NuVinci® Technology-Komponenten bzw. des damit ausgestatteten Fahrrads erklären Sie sich mit den folgenden Geschäftsbedingungen einverstanden. Wenn Sie nicht an diese Bedingungen gebunden sein wollen, bringen Sie die NuVinci® Technology-Komponenten binnen drei (3) Tagen Ihrem Händler für eine vollständige Kaufpreiserückerstattung zurück. Die NuVinci® Technology-Komponenten, die hiermit verkauft werden, sind ausschließlich für die bestimmungsgemäße Verwendung im Hinterrad eines Fahrrads in Zusammenhang mit den dazu gehörigen Anweisungen bestimmt. Sie verpflichten sich, die NuVinci® Technology-Komponenten für keine anderen Anwendungen oder Zwecke, einschließlich u. a. Nachbau oder Reproduktion, einzusetzen. Jegliche unautorisierte Verwendung der NuVinci® Technology-Komponenten wird nicht empfohlen und setzt die entsprechende Garantie außer Kraft. Sollte eine solche Verwendung zu Weiterentwicklungen oder zu Erfindungen auf Basis dieser Komponenten führen, erhalten Fallbrook Technologies Inc. und deren Lizenznehmer nach Maßgabe anwendbaren Rechts eine lizenzgebührenfreie, weltweite, nicht ausschließliche Dauerlizenz auf alle Rechte an diesen Erfindungen oder Weiterentwicklungen.

Die NuVinci® Technology-Komponenten, die hiermit verkauft werden, einschließlich u. a. der Getriebe- und der Schalteinrichtung, werden durch die US-Patente 6,241,636, 6,419,608, 6,551,210, 6,676,559, 6,689,012, 6,945,903, 7,011,600, 7,032,914, 7,044,884, 7,410,442, D548,655, dänische Patent-Nr. 1023545 und 1235997, britisches Patent-Nr. GB 1023545 und GB 1235997, italienisches Patent-Nr. 1023545 und 1235997 und andere internationale Patente geschützt. Weitere US- und internationale Patente für Fallbrook Technologies Inc. sind anhängig.

Fallbrook, NuVinci und ihre stilisierten Logos und zugehörigen Designelemente sind Marken oder eingetragene Marken von Fallbrook Technologies Inc. Alle Rechte vorbehalten. © 2010

Niederlassung Nordamerika

Fallbrook Technologies Inc.
505 Cypress Creek Road, Suite C
Cedar Park, TX 78613
1-888-NuVinci (688-4624)
Tel: +1 (512) 279-6200
Fax: +1 (512) 267-0159
support@nuvinci.com

Europa

Amsterdam, Holland
europe@nuvinci.com
+31 (0)55-5994 449

www.nuvinci.com

N360 EINGESCHRÄNKTE GARANTIE FÜR FAHRRÄDER

Fallbrook Technologies Inc. (Fallbrook) garantiert, dass die Firma das stufenlose NuVinci® Planetengetriebe (Continuously Variable Planetary – CVP) aufgrund von Materialfehlern oder Verarbeitungsmängeln für einen Zeitraum von zwei Jahren ab dem ursprünglichen Kaufdatum im alleinigen Ermessen entweder repariert, ersetzt oder den Kaufpreis erstattet. Fallbrook garantiert weiter für einen Zeitraum von zwei Jahren ab dem ursprünglichen Kaufdatum, dass der Drehgriff frei von Materialfehlern oder Verarbeitungsmängeln ist. Diese Garantie gilt nur für den ursprünglichen Käufer und ist nicht übertragbar.

Für das Produkt gibt es keine stillschweigenden Garantien (einschließlich u. a. Garantien der Marktgängigkeit oder Eignung für einen bestimmten Zweck), es sei denn, der Ausschluss solcher stillschweigenden Garantien ist durch örtliche Gesetze untersagt. In diesen Fällen beschränkt sich die Dauer der stillschweigenden Garantien auf die Dauer der oben angegebenen ausdrücklichen Garantie. Fallbrook ist unter keinen Umständen für Verluste, Störungen, unmittelbare oder mittelbare, Begleit- oder Folgeschäden oder sonstige Schäden haftbar, die sich aus der Verletzung einer ausdrücklichen oder stillschweigenden Garantie mit Ausnahme der hier dargelegten in Bezug auf das Produkt ergeben. In manchen Rechtsräumen untersagen örtliche Gesetze (i) den Ausschluss stillschweigender Garantien, (ii) Einschränkungen dazu, wie lange eine stillschweigende Garantie gültig ist, oder (iii) den Ausschluss oder die Einschränkung bestimmter Schadensarten, sodass obige Einschränkungen oder Ausschlüsse u. U. nicht für Sie gelten. Insofern wie diese Garantie den örtlichen Gesetzen widerspricht, gilt diese Garantie nur als in dem Umfang abgeändert, der für die Gesetzeskonformität notwendig ist.

Wenn Sie das NuVinci CVP-System als Teil eines anderen Produkts gekauft haben, ersetzt oder erweitert diese Garantie unter keinen Umständen die Garantie des Produktherstellers, dessen Garantie in die alleinige Verantwortung des Produktherstellers fällt.

GARANTIEEINSCHRÄNKUNGEN

Diese Garantie gilt nicht für Folgendes:

- Ein Produkt, das auf andere Weise als in einem Ein-Personen-Fahrrad (kein Tandem) eingesetzt wird.
- Ein Produkt, das nicht gemäß dem N360 Technischen Handbuch, welches unter www.nuvinci.com erhältlich ist, ordnungsgemäß installiert und/oder justiert wurde.
- Ein Produkt, das über den Umfang der Wartungsdokumentation (N360 Benutzerhandbuch und Technisches Handbuch) hinaus in seine Komponenten zerlegt wurde.
- Ein für gewerbliche Zwecke eingesetztes Produkt, es sei denn, es liegt eine vorherige schriftliche Genehmigung von Fallbrook vor.
- Schaden am Produkt:
 - o der nach der Einschätzung von Fallbrook aufgrund eines Unfalls, Zusammenstoßes oder durch Missbrauch entstanden ist.
 - o der sich aus einem Einsatz ergibt, der im alleinigen Ermessen von Fallbrook als Extremanwendung gilt, wie z. B. u. a. Bergabfahrten, Freeriding, „North Shore“-Stil, BMX usw.
 - o durch Antrieb des Produkts mit einem Elektromotor über 250 Watt Leistung oder mit einem Verbrennungsmotor.
 - o aufgrund der Verwendung von Teilen, die nicht kompatibel, geeignet und/oder nicht von Fallbrook für die Verwendung zusammen mit dem Produkt genehmigt wurden.
 - o der beim Versand des Produkts entstanden ist.
- Ein Produkt, das abgeändert wurde oder bei dem die Seriennummer oder der Datumscode verändert, beschädigt oder entfernt wurde.
- Normaler Verschleiß von Komponenten, die als Verschleißteile gelten, z. B. Gummidichtungen und -ringe, Spannrollen bei Ketenspannern (falls zutreffend), Gummidrehgriffschalter, Gangschaltkabel.

- Beschädigungen an Teilen, die nicht von Fallbrook Technologies hergestellt wurden (Hinterbauten, Kette, Freilauf usw.).
- Arbeitszeit, die für die Entfernung, Nachrüstung oder Neujustierung des Produkts am Fahrrad notwendig ist.

DIESE EINGESCHRÄNKTE GARANTIE IST DIE EINZIGE UND AUSSCHLIESSLICHE GARANTIE, DIE FALLBROOK IN BEZUG AUF DAS PRODUKT ABGIBT, UND WIRD ANSTELLE ANDERER GARANTIEEN ABGEBEN. IM ERLAUBTEN GESETZLICHEN UMFANG WIRD AUF ALLE HIER NICHT ANGEGEBENEN AUSDRÜCKLICHEN ODER STILLSCHWEIGENDEN GARANTIEEN VERZICHTET UND WERDEN DIESE ABGELEHNT, EINSCHLIESSLICH EINER STILLSCHWEIGENDEN GARANTIE DER MARKTGÄNGIGKEIT ODER EIGNUNG FÜR EINEN BESTIMMTEN ZWECK. DIE HAFTUNG VON FALLBROOK GEMÄSS DIESER EINGESCHRÄNKTEN GARANTIE IST NUR AUF DIE OBEN ANGEGEBENEN HAFTUNGEN BEGRENZT. WENN EINE DER BESTIMMUNGEN DIESER EINGESCHRÄNKTEN GARANTIE GEMÄSS GELTENDEM GESETZ UNGÜLTIG ODER NICHT DURCHSETZBAR IST ODER WIRD, BLEIBEN DIE RESTLICHEN BESTIMMUNGEN VOLLUMFÄNGLICH IN KRAFT UND DIE UNGÜLTIGEN ODER NICHT DURCHSETZBAREN BESTIMMUNGEN WERDEN SO AUSGELEGT, DASS SIE GÜLTIG UND DURCHSETZBAR SIND.

Fallbrook, NuVinci und ihre stilisierten Logos und zugehörigen Designelemente sind Marken oder eingetragene Marken von Fallbrook Technologies Inc. Alle Rechte vorbehalten. © 2010

INANSPRUCHNAHME DER GARANTIE

Garantieansprüche müssen über den Händler, bei dem das Fahrrad bzw. die Fallbrook-Komponente gekauft wurde, oder bei einem autorisierten NuVinci-Händler geltend gemacht werden. Bitte geben Sie die Fallbrook-Komponenten zusammen mit der datierten Originalrechnung oder -quittung an den Händler zurück. Der Händler wird sich mit dem Kundendienst von Fallbrook zwecks Bearbeitung Ihres Garantieanspruchs in Verbindung setzen.

Händler müssen zur Anmeldung eines Garantieanspruchs zunächst eine Rücksendenummer (Warranty Return Authorization) vom Fallbrook-Kundendienst einholen. Anschließend muss der Händler das Produkt zusammen mit einem ausreichenden Nachweis des Kaufdatums an Fallbrook zurücksenden.

Fallbrook behält sich das Recht vor, die eingeschränkte Garantie mit Ausnahme der Garantiedauer ohne Vorankündigung zu ändern. Derartige Änderungen treten ab dem Gültigkeitsdatum auf der geänderten Garantieerklärung, die auf der Website von Fallbrook (www.nuvinci.com/warranty) einsehbar ist, in Kraft.

Händler in den USA und außerhalb Europas wenden sich zwecks Garantieleistungen bitte an:

Fallbrook-Kundendienst

support@nuvinci.com

1-888-NuVinci (688-4624)

Tel: +1 (512) 279-6200 (Outside U.S.A.)

Fax: +1 (512) 267-0159

Händler in Europa wenden sich zwecks Garantieleistungen bitte an:

Fallbrook Kundendienst

Europa

europe@nuvinci.com

+31 (0)55-5994 449

www.nuvinci.com

NuVinci N360-gearet er Fallbrook Technologies tredje generation af trinløse variable udvekslinger. N360-gear er holdbare letvægts-gear, der skifter alle gear flydende og jævnt uden trin eller spring.



NuVinci N360-skiftegreb

Styring af udvekslingen i N360-gear sker bare ved at dreje skiftegrebet. Skiftedisplayet viser udvekslingen med letfattelig grafik: en bakke til lavere gear og en fladt stykke til højere gear. Da der ingen faste gear er, bestemmes det aktuelle udvekslingsforhold af cyklistens komfortniveau. Man kan stille udvekslingen om selv ved højt pedalmoment.



DK

NuVinci N360 CVP

Udvekslingsomstilling sker let og jævnt internt i navet, der er permanent forseglet og vedligeholdelsesfrit. Navet er kompatibelt med fælg-, skive- og rullebremsere og har integreret frihjul, der er af høj kvalitet og kan repareres.



Justering af kabelslæk

1 Kabelslæk kan justeres med cylindrene (1) ved skiftegrebet.

2 Man kan finde ud af, om der er kabelslæk ved at trække forsigtigt i kabelhuset (2) ved skiftegrebet og lægge mærke til, om der er slæk.

- ▶ 0,5-1,5 mm slæk er perfekt.
- ▶ Ved afmontering af baghjulet kan det være praktisk at have større kabelslæk, så det er lettere at tage skifte-kabelmekanismen af.

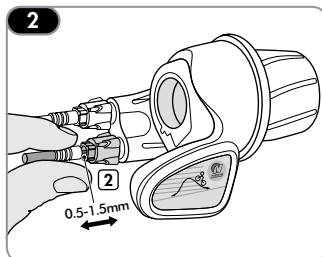
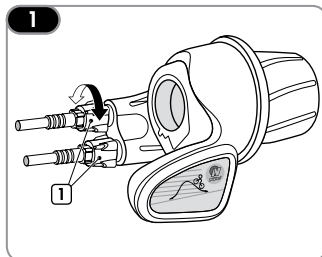

Afmontering af baghjulet

▶ Skift til et gear, hvor det er nemt at komme til skifte-kabelmekanismen.

3 Afmonter skifte-kabelmekanismen som anvist i trin A, B og C.

4 Løsn, og/eller fjern akselmøtrikkerne (3) og låseskiverne (4).

▶ Når det drejer sig om rullebrems, skal bremsene frakobles som anvist af producenten.

▶ Tag baghjulet af.

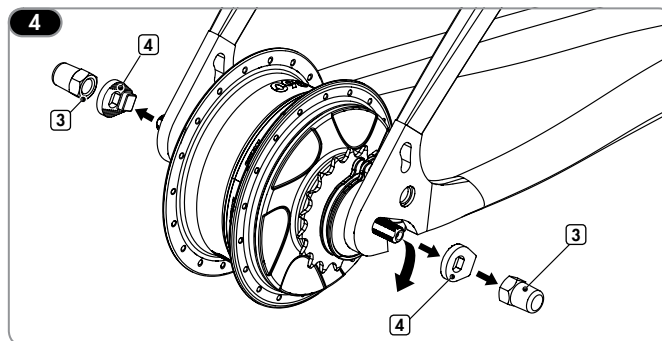
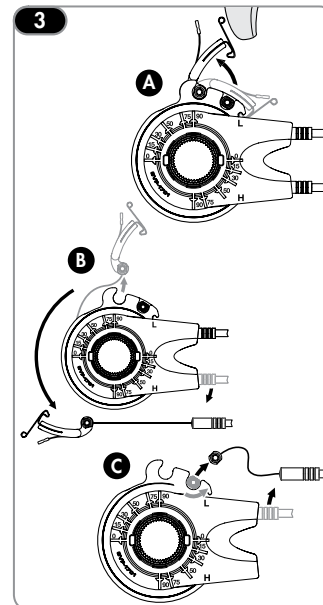

Montering af baghjulet

- ▶ Sæt baghjulet i bagstellet; pas på, at skiftekanlerne ikke kommer i klemme.

5 Skyd én låseskive (1) ind på hver akselende. Takkerne på låseskiverne skal vende ind mod baggafflen. Den rektangulære knast skal gå i indgreb med gafflen på baggafflen.

- ▶ Spænd akselmøtrikkerne (2) på. Tilspændingsmoment: 30-40 Nm (676-159 cm·kg).
- ▶ Når det drejer sig om rullebrems, skal bremsene tilkobles som anvist af producenten.

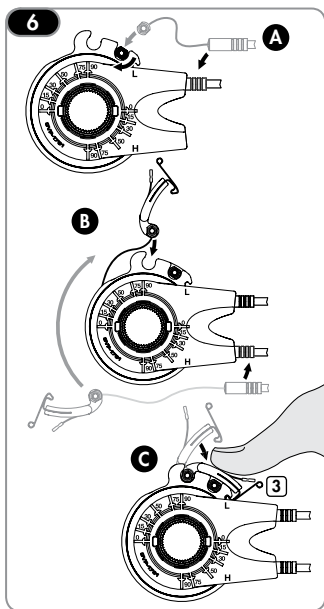
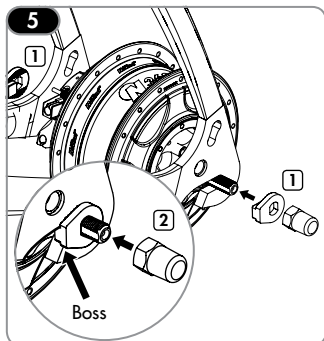

⚠ Forkert montering af låseskiver medfører skade på baggaffel og nav.

⚠ Overspænding kan beskadige dele. For let tilspænding kan bevirke, at akslen skrider i baggafflen.

6 Montér skiftekanalmekanismen som anvist i trin **A**, **B** og **C**.

- ▶ Kontrollér, at fjederlåsen sidder, som den skal.

⚠ Man må ikke trykke på fjederdelen af overgearslåsebolten (3), når man lukker den.

Rengøring

- ▶ NuVinci N360-komponenterne er forseglede og godt beskyttet mod ydre påvirkninger. Der må imidlertid ikke bruges vand under tryk (såsom trykspulere og vandpistoler) til rengøring, da det kan forårsage fejl, hvis der trænger vand ind.
- ▶ Om vinteren skal cyklen rengøres oftere, så saltet fra vejene ikke forårsager skade.
- ▶ Der må aldrig bruges kraftige rengøringsmidler.

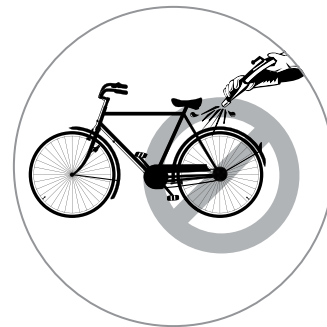

Smøring

- ▶ NuVinci N360 CVP er smurt permanent, og de indvendige dele i CVP-udvekslinger er vedligeholdelsesfrie i hele produktets levetid.
- ▶ Den interne frihjulsmechanisme på NuVinci N360-gearet kan repareres.
- ▶ Regelmæssig smøring forlænger kædens levetid.



Almindeligt reparationsarbejde

- ▶ *NuVinci* N360 CVP og skiftemekanismer bør kun repareres af faglærte cykelsmede.
- ▶ Ikke-autoriseret arbejde på *NuVinci* N360-gear kan være til fare for cyklisten og bevirke, at garantien bortfalder.
- ▶ Man bedes henvende sig til en faglært cykelsmed angående alle spørgsmål og problemer, man måtte have vedrørende gearet.



Rengøring af sliddele

- ▶ Skiftetekabler, kabelhus, håndtagsgreb, kædetandhjul og cykelkæder er sliddele. Disse dele skal efterses med jævne mellemrum og udskiftes, når det er tiltrængt.

Yderligere anvisninger

- ▶ Vores websted **www.nuvinci.com** har yderligere anvisninger vedrørende service.

NuVinci® CVP-nav og -gear model N360

I og med at du køber og bruger disse NuVinci® Technology-komponenter og cyklen, de monteres på, indvilger du i følgende betingelser og vilkår. Hvis du ikke vil forpligte sig til at overholde disse betingelser og vilkår, skal du returnere NuVinci® Technology-komponenterne til forhandleren i løbet af tre (3) dage for at få fuld refundering af købsprisen. NuVinci® Technology-komponenter, der herved sælges, må kun anvendes i baghjulet på en cykel til almindelige og sædvanlige bagnarvsformål og i overensstemmelse med de medfølgende anvisninger. Du indvilger i ikke at bruge NuVinci® Technology-komponenter til anden brug eller formål, herunder enhver form for reverse engineering og kopifremstilling. Ikke-autoriseret anvendelse af NuVinci® Technology-komponenter anbefales ikke og gør, at al form for garanti bortfalder, og i den udstrækning sådan brug fører til forbedring af eller opfindelse baseret på disse komponenter, skal Fallbrook Technologies Inc. og deres licenshavere have afgiftsfri, global, uophørlig, ikke-eksklusiv licens til alle rettigheder til enhver sådan opfindelse og forbedring, i henhold til gældende lov.

NuVinci® Technology-komponenter, der herved sælges, inkl., men ikke kun bagnarv og gearskifter, er beskyttet af følgende amerikanske patenter: 6,241,636; 6,419,608; 6,551,210; 6,676,559; 6,689,012; 6,945,903; 7,011,600; 7,032,914; 7,044,884; 7,410,442; D548,655; dansk patent nr. 1023545 og 1235997; engelsk patent nr. GB 1023545 og GB 1235997; Brevetno nr. 1023545 og 1235997 i Italien; og patenter i andre lande. Fallbrook Technologies Inc. har anmeldt andre patenter i USA og andre lande.

Fallbrook, *NuVinci* og deres stiliserede logoer og tilhørende elementer er varemærker eller registrerede varemærker, der tilhører Fallbrook Technologies Inc. Alle rettigheder forbeholdes. © 2010

I Nordamerika

Fallbrook Technologies Inc.
505 Cypress Creek Road, Suite C
Cedar Park, TX 78613
1-888-NuVinci (688-4624)
Tel: +1 (512) 279-6200
Fax: +1 (512) 267-0159
support@nuvinci.com

I Europa

Amsterdam, Holland
europe@nuvinci.com
+31 (0)55-5994 449

www.nuvinci.com

BEGRÆNSET GARANTI PÅ N360-GEAR TIL CYKLER

Fallbrook Technologies Inc. (Fallbrook) garanterer at reparere, udskifte eller refundere, alt efter Fallbrooks eget skøn, alle NuVinci® trinløse variable planetgear (CVP) med fejl i materiale eller udførelse i to år at regne fra oprindelig købsdato. Fallbrook garanterer på samme måde skiftegrebet mod materiale- og fabrikationsfejl i to år fra oprindelig købsdato at regne. Garantien gælder kun den oprindelige køber og kan ikke overdrages.

Underforstået garanti (inkl. garanti uden begrænsning for salgbarhed eller egnethed til give formål) gælder ikke for produktet undtagen på steder, hvor gældende lov forbyder udelukkelse af sådan underforstået garanti, og i så fald er varigheden af sådan underforstået garanti begrænset til varigheden af den udtrykkelige garanti som angivet ovenfor. Fallbrook er under ingen omstændigheder ansvarlig for tab, besvær eller skade, hvad enten sådant er direkte, indirekte, tilfældig eller deraf følgende, som følge af brud på en udtrykkelig eller underforstået garanti med hensyn til produktet, undtagen som udtrykkeligt angivet heri. Visse steder er det ulovligt at (i) udelukke underforstået garanti, (ii) begrænse garanti varighed eller (iii) udelukke eller begrænse visse former for skade, så ovenstående begrænsninger og udelukkelse gælder muligvis ikke dig. I den udrækning nærværende garanti erklæring er i uoverensstemmelse med gældende lov, skal denne garanti anses for modificeret udelukkende i den udrækning, der er nødvendig for, at den er i overensstemmelse med sådan lov.

Hvis man har købt NuVinci CVP-gear som del af et andet produkt, erstatter denne garanti på ingen måde producentens garanti for det pågældende produkt og udgør heller aldrig nogen forlængelse af sådan garanti, som udelukkende produktets producent har ansvaret for.

GARANTIBEGRÆNSNING

Denne garanti gælder ikke følgende:

- Et produkt, der anvendes på anden måde end på enmandscykler (ikke tandem).
- Et produkt, der er monteret forkert og/eller ikke er justeret i henhold til den tekniske håndbog til N360-gear (N360 Technical Manual), der findes på websted: www.nuvinci.com.
- Et produkt, der er blevet adskilt i dele, der ligger uden for rammerne i servicedokumentationen (Brugerhåndbog og Tekniske håndbog til N360-gear).
- Et produkt, der anvendes til kommerciel formål uden Fallbrooks forudgående skriftlige godkendelse.
- Skade på produktet:
 - Der, alene efter Fallbrooks afgørelse, er forårsaget af, at produktet har været faldet ned, er blevet stødt eller misbrugt.
 - Som følge af brug af produktet på en måde, der efter Fallbrooks skøn alene, betragtes som ekstrem anvendelse, såsom, men ikke begrænset til, kørsel ned ad bakke, friløb, "North Shore"-stil, BMX osv.
 - Som følge af at produktet forsynes med drivkraft med el-motorer med nominal effekt på over 250 watt, eller hvis produktet forsynes med drivkraft fra forbrændingsmotorer.
 - Som følge af anvendelse af dele, der ikke er kompatible, egnede og/eller autoriseret af Fallbrook til anvendelse til dette produkt.
 - Der forekommer under forsendelse af produktet.
- Et produkt, der er blevet modificeret, eller hvor serienummer eller datokode er blevet ændret, gjort ulæselig eller fjernet.
- Normal slitage af slidkomponenter, såsom f.eks. gummipakninger og -ringe, hjul på kædestrammer (hvis det er relevant), gummigreb, skifteklæber.
- Skade på dele, der ikke er fremskaffet hos Fallbrook Technologies (baggaffel, kæde, frihjul osv.).
- Arbejde i forbindelse med afmontering, genmontering eller omjustering af produktet på cyklen.

DENNE BEGRÆNSEDE GARANTI UDGØR FULD OG ENESTE GARANTI, SOM FALLBROOK GIVER FOR PRODUKTET, OG DEN ERSTATTER ENHVER ANDEN GARANTI. I DEN UDSTRÆKNING, DET ER TILLADT I HENHOLD TIL GÆLDENDE LOV, FRASIGES OG FRASKRIVES ALLE UDTRYKKELEGE OG UNDERFORSTÅEDE GARANTIER, DER IKKE ER ANFØRT HERI, INKL. ENHVER UNDERFORSTÅET GARANTI FOR SALGBARHED OG EGNETHED TIL ET GIVET FORMÅL. FALLBROOKS ANSVAR IHT. DENNE BEGRÆNSEDE GARANTI ER UDELUKKENDE BEGRÆNSET TIL DE FORPLIGTELSER, DER ER ANFØRT OVENFOR. I DET TILFÆLDE, AT EN BESTEMMELSE I DENNE BEGRÆNSEDE GARANTI SKULLE BLIVE ELLER BLIVER UGYLDIG ELLER IKKE KAN HÅNDHÆVES I HENHOLD TIL GÆLDENDE LOV, SKAL DE RESTERENDE VILKÅR OG BETINGELSER HERI FORTSAT VÆRE I KRAFT, OG SÅDAN UGYLDIG BESTEMMELSE ELLER BESTEMMELSE, DER IKKE KAN HÅNDHÆVES, SKAL FORTOLKES PÅ SÅDAN EN MÅDE, AT DEN BLIVER GYLDIG OG KAN HÅNDHÆVES.

Fallbrook, NuVinci og deres stiliserede logoer og tilhørende elementer er varemærker eller registrerede varemærker, der tilhører Fallbrook Technologies Inc. Alle rettigheder forbeholdes. © 2010

SERVICE UNDER GARANTI

Krav iht. denne garanti skal stilles til enten den forhandler, hos hvem cyklen eller Fallbrook-komponenten er købt, eller til en autoriseret NuVinci-forhandler. Fallbrook-komponenten skal returneres til forhandleren sammen med den originale, daterede faktura eller kvittering. Forhandleren kontakter kundeservice hos Fallbrook angående garantikrav.

Forhandlere, der anmoder om garantikrav, skal henvende sig til kundeservice hos Fallbrook for at få autorisation til returnering i henhold til garantien (Warranty Return Authorization). Forhandleren skal så returnere produktet til Fallbrook sammen med tilfredsstillende bevis på købsdato.

Fallbrook forbeholder sig ret til at revidere denne begrænsede garanti uden varsel bortset fra varigheden af garanti perioden, og sådan revision træder i kraft fra ikrafttrædelsesdatoen, der står anført på den reviderede garanti erklæring, der fås via Fallbrooks websted (www.nuvinci.com/warranty).

Forhandlere i USA og uden for Europa, der anmoder om garantikrav, skal henvende sig til:

Fallbrook Customer Service
support@nuvinci.com

1-888-NuVinci (688-4624)

Tel: +1(512) 279-6200 (Outside U.S.A.)

Fax: +1(512) 267-0159

Forhandlere i Europa, der anmoder om garantikrav, skal henvende sig til:

Fallbrook Europe Customer Service

europe@nuvinci.com

+31 (0)55-5994 449

www.nuvinci.com

SISTEMA DEL MODELO NUVINCI® N360

El modelo *NuVinci* N360 es el sistema de transmisión variable continua de tercera generación que ofrece Fallbrook Technologies. El N360 es un sistema de transmisión duradero y ligero que permite cambiar una amplia gama de relación de marchas con facilidad y a la perfección, sin saltos o espacios.



Cambio *NuVinci* N360

Controlar la relación de marchas del modelo N360 es simplemente una cuestión de girar el mando del cambio. El display del cambio indica la relación con un sencillo gráfico: una montaña para las velocidades más lentas y un terreno llano para las velocidades más rápidas. Debido a que no tiene un mecanismo fijo, la relación de marchas exacta se determina según el nivel de comodidad. Los cambios de la relación de marchas se pueden realizar incluso mientras se está pedaleando con un par de torsión alto.



ES

NuVinci N360 CVP

Los cambios de la relación de marchas se producen dentro del plato con facilidad y sin problemas, mediante piezas internas que permanecen fijas de por vida y no necesitan mantenimiento. El plato es compatible con la llanta, el disco o los frenos de las ruedas, y tiene una rueda libre integrada y de alta calidad que puede sustituirse.



Ajuste de la tensión del cable

- 1** La tensión del cable se puede ajustar con los tensores (1) del cambio.
- 2** La tensión del cable se puede determinar tirando suavemente de la cubierta protectora del cable (2) en el cambio y observando la tensión.
 - ▶ Se recomienda una tensión de 0,5 mm a 1,5 mm.
 - ▶ Para desmontar la rueda trasera, se necesita una tensión distinta del cable para facilitar el desmontaje del sistema de cables del cambio.

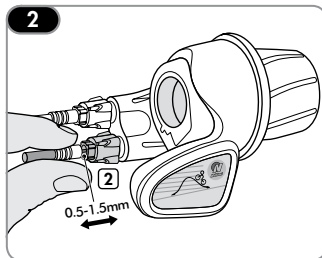
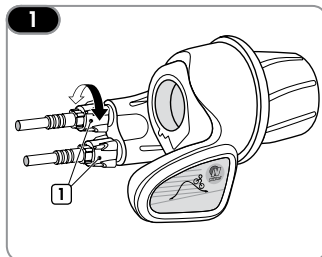

ES

Desmontaje de la rueda trasera

- 3** Desmonte el sistema de cables del cambio siguiendo los pasos A, B y C.
 - 4** Desajuste y/o retire las tuercas del eje (3) y las arandelas no giratorias (4).
- ▶ Con respecto a las aplicaciones del freno de la rueda, desconecte el freno según las instrucciones proporcionadas por el fabricante.
 - ▶ Retire la rueda trasera.

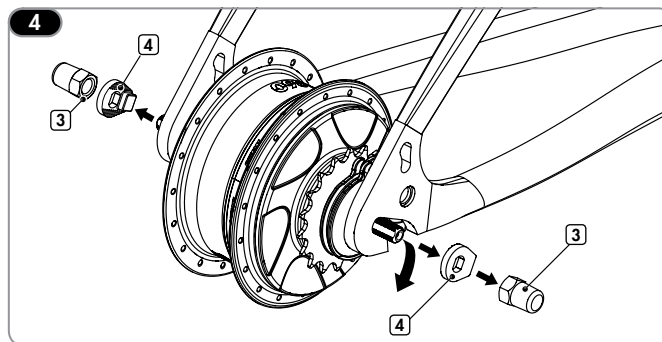
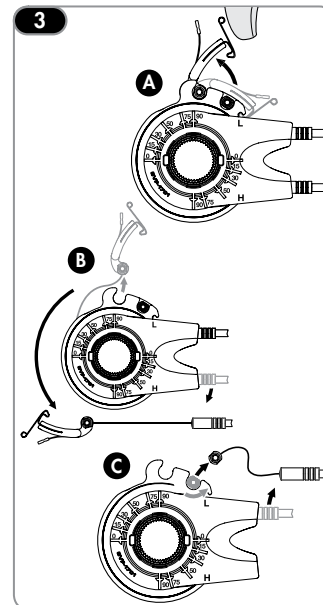

ES

Ajuste de la rueda trasera

- ▶ Coloque la rueda en la estructura trasera y asegúrese de no obstruir los cables del cambio.

5 Deslice e inserte una arandela no giratoria (1) en cada uno de los extremos del eje. Los bordes dentados de la arandela no giratoria deben apoyarse en la ranura del cuadro. El perno rectangular debe engancharse en la ranura del cuadro.

- ▶ Coloque las tuercas del eje (2). Ajuste las tuercas de 30 Nm a 40 Nm (676-159 cm·kg).
- ▶ En cuanto a las aplicaciones del freno de la rueda, conecte el freno según las instrucciones proporcionadas por el fabricante.

- ⚠ Si se colocan las arandelas no giratorias de forma incorrecta, el plato y la ranura resultarán dañados.
- ⚠ Ajustarlas demasiado también puede dañar las piezas. Un ajuste insuficiente puede hacer que el eje se deslice en las ranuras.

6 Instale el sistema de cables del cambio siguiendo los pasos A, B y C.

- ▶ Controle el sujetador de muelle para asegurarse de que esté colocado correctamente.

- ⚠ No empuje la parte del muelle del sujetador OD (3) cuando lo cierre.

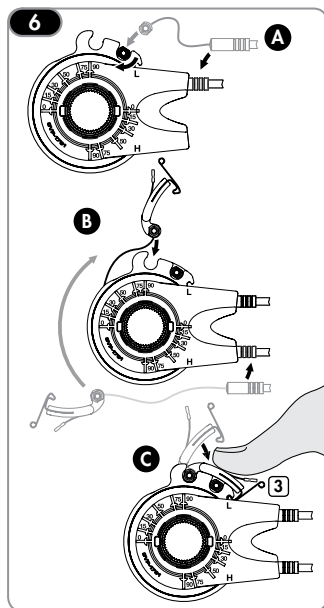
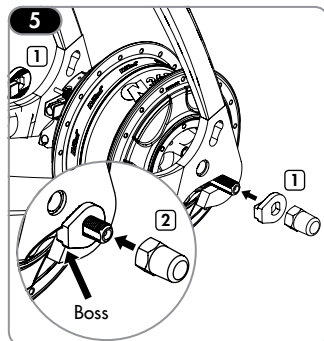

Limpieza

- ▶ Los componentes del modelo NuVinci N360 están sellados y bien protegidos frente a las condiciones ambientales externas. Sin embargo, no utilice agua a presión (por ejemplo, lavadoras o chorros de agua) para la limpieza, a fin de evitar un mal funcionamiento de la pieza a causa del agua.
- ▶ Durante el invierno, debe limpiar la bicicleta con más asiduidad para que la sal que se echa a las carreteras en esta estación del año no cause daños.
- ▶ No utilice limpiadores corrosivos.

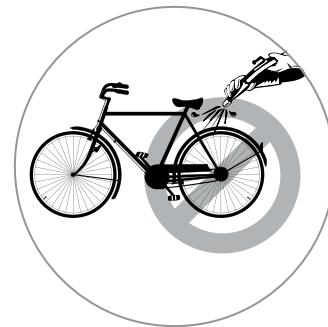

Lubricación

- ▶ El sistema de transmisión de engranaje planetario variable continuo (continuously variable planetary, CVP) NuVinci N360 se proporciona con una lubricación permanente, y las piezas internas del CVP no necesitan mantenimiento durante toda la vida útil del producto.
- ▶ El mecanismo interno de la rueda libre del modelo NuVinci N360 se puede usar durante mucho tiempo.
- ▶ Una lubricación habitual alargará la vida útil de la cadena.



Reparaciones básicas

- ▶ Sólo los distribuidores de bicicletas cualificados deben realizar los tipos de trabajos necesarios en el cambio y el sistema de transmisión CVP del modelo *NuVinci* N360.
- ▶ Un trabajo no autorizado en su sistema *NuVinci* N360 puede ponerle en peligro a usted y anular su garantía.
- ▶ Si tiene alguna pregunta o problema, póngase en contacto con su distribuidor de bicicletas cualificado.

**ES**

Limpieza de las piezas que se desgastan

- ▶ Los cables del cambio, la cubierta protectora del cable, los puños del manillar, los piñones y las cadenas de la bicicleta son elementos que se desgastan. Revise estas piezas periódicamente y reemplácelas cuando sea necesario.

Información adicional

- ▶ Consulte nuestro sitio web para obtener información adicional sobre el servicio en www.nuvinci.com

Cambio y plato del sistema de transmisión CVP del modelo *NuVinci*® N360

Al comprar y/o utilizar estos componentes de la tecnología *NuVinci*® y/o al incorporarlos a una bicicleta, usted acepta los siguientes términos y condiciones. Si no desea tener la obligación de cumplir con estos términos y condiciones, debe devolver los componentes de la tecnología *NuVinci*® a su vendedor en un plazo de tres (3) días para recibir un reembolso completo. Los componentes de la tecnología *NuVinci*® que se venden por el presente documento sólo se deben utilizar en la rueda trasera de una bicicleta, para el funcionamiento habitual y normal del plato trasero, y según las instrucciones proporcionadas. Usted acepta no utilizar los componentes de la tecnología *NuVinci*® para ningún otro uso o fin, lo que incluye, entre otros, la reproducción o la ingeniería inversa. No se recomienda usar los componentes de la tecnología *NuVinci*® sin autorización, puesto que anulará las garantías correspondientes. Además, en la medida en que su uso genere mejoras en dichos componentes o inventos a partir de éstos, y según lo exija la ley aplicable, Fallbrook Technologies Inc. y sus licenciatarios tendrán una licencia no exclusiva, permanente, mundial, gratuita y sujeta a cánones para todos los derechos en caso de que se produzcan dichas mejoras o inventos.

Los componentes de la tecnología *NuVinci*® que se venden mediante el presente documento, como el cambio de marchas y el plato trasero, entre otros, están protegidos por las patentes de Estados Unidos 6,241,636; 6,419,608; 6,551,210; 6,676,559; 6,689,012; 6,9453,903; 7,011,600; 7,032,914; 7,044,884; 7,410,442; D548.655; las patentes de Dinamarca 1023545 y 1235997; las patentes del Reino Unido GB 1023545 y GB 1235997; las patentes de Italia 1023545 y 1235997; entre otras patentes extranjeras. Otras aplicaciones de patentes extranjeras y de los Estados Unidos están pendientes de autorización por parte de Fallbrook Technologies Inc.

Fallbrook, *NuVinci* y sus logotipos elaborados, y elementos relacionados son marcas comerciales o marcas comerciales registradas de Fallbrook Technologies Inc. Todos los derechos reservados. © 2010

ES

Oficina de América del Norte

Fallbrook Technologies Inc.
505 Cypress Creek Road, Suite C
Cedar Park, TX 78613
1-888-NuVinci (688-4624)
Tel: +1 (512) 279-6200
Fax: +1 (512) 267-0159
support@nuvinci.com

I Europa

Amsterdam, Holanda
europe@nuvinci.com
+31 (0)55-5994 449

www.nuvinci.com

DECLARACIÓN DE GARANTÍA LIMITADA DEL MODELO N360 PARA BICICLETAS

Fallbrook Technologies Inc. (Fallbrook) garantiza, a su criterio, la reparación, el reemplazo o el reembolso de cualquier sistema de transmisión de engranaje planetario variable continuo (continuously variable planetary, CVP) con marca NuVinci® que presente defectos en materiales o fabricación, durante un período de dos años a partir de la fecha de compra original. Asimismo, Fallbrook también emite esta garantía para cubrir el cambio en caso de defectos en los materiales o en la fabricación, durante un período de dos años a partir de la fecha de compra original. Esta garantía se aplica únicamente a los compradores originales, y no se puede transferir.

Las garantías implícitas (por ejemplo, garantías de comerciabilidad o idoneidad para un fin determinado) no se aplicarán al producto, excepto en aquellos casos en los que la ley local prohíba la exclusión de dichas garantías implícitas, con lo cual dichas garantías implícitas se limitarán a la duración de la garantía explícita que se indicó anteriormente. En ningún caso Fallbrook será responsable de pérdidas, inconvenientes o daños, ya sea que se produzcan de forma directa, indirecta, imprevista, consecencial o de otro modo, como consecuencia del incumplimiento de alguna garantía explícita o implícita relacionada con el producto, con la excepción de lo indicado expresamente en el presente documento. Las leyes en algunos lugares pueden prohibir (i) la exclusión de garantías implícitas, (ii) las limitaciones sobre la duración de una garantía implícita, o (iii) la exclusión o limitación de determinados tipos de daños, por lo que es posible que la exclusión o las limitaciones anteriores no sean aplicables en su caso. En la medida en que esta declaración de garantía no cumpla con la ley local, deberá modificarse sólo en la medida en que sea necesario para cumplir con dicha ley.

Si usted compró su sistema de transmisión CVP NuVinci como parte de otro producto, esta garantía no reemplaza de ninguna manera la garantía del fabricante de dicho producto ni constituye una extensión de dicha garantía, la cual es responsabilidad exclusiva del fabricante del producto.

LIMITACIONES DE LA GARANTÍA

Esta garantía no se aplica a los siguientes puntos:

- Un producto utilizado en una instalación que no sea una bicicleta para ciclista individual (que no sea tándem).
- Un producto que se instaló de manera incorrecta y/o no se ajustó según las instrucciones del manual técnico del modelo N360, que se puede encontrar en www.nuvinci.com.
- Un producto que se desarmó más allá de lo indicado en la documentación de mantenimiento (manual técnico y manual del propietario del modelo N360).
- Un producto utilizado con fines comerciales, salvo que Fallbrook lo haya aprobado anteriormente por escrito.
- Un producto dañado:
 - o que según Fallbrook es consecuencia de un choque, impacto o maltrato del producto;
 - o como consecuencia del uso del producto en situaciones que, según el criterio de Fallbrook, se consideran extremas, por ejemplo, uso en pendientes, cuesta abajo, estilo de "North Shore" (costa norte) o estilo motocross, entre otros;
 - o como consecuencia del uso del producto mediante propulsión con motores eléctricos con una potencia superior a 250 vatios, o cualquier tipo de propulsión del producto con motores de combustión interna;
 - o por el uso de piezas que no son compatibles, adecuadas y/o no están autorizadas por Fallbrook para ser utilizadas con el producto;
 - o durante el envío del producto.
- Un producto que se modificó o en el que se cambió, alteró o eliminó el código de la fecha o el número de serie.

- El desgaste o la rotura normal de los componentes sujetos a deterioros, por ejemplo, las coronas y los sellados de goma, las poleas tensoras en los tensoros de la cadena (si corresponde), el caucho del engranaje de torsión y los cables del cambio.
- El deterioro de las piezas no fabricadas por Fallbrook Technologies (ranuras, cadena, rueda libre, etc.).
- El trabajo necesario para retirar, reinstalar o reajustar el producto en el ensamblaje de la bicicleta.

ESTA GARANTÍA LIMITADA ES LA GARANTÍA EXCLUSIVA QUE FALLBROOK EMITE PARA ESTE PRODUCTO, Y SE OFRECE EN LUGAR DE CUALQUIER OTRA GARANTÍA. EN LA MEDIDA EN QUE LO PERMITA LA LEY CORRESPONDIENTE, SE RENUNCIA A TODAS LAS GARANTÍAS EXPLÍCITAS E IMPLÍCITAS NO PRESENTADAS EN EL PRESENTE DOCUMENTO, INCLUIDAS LAS GARANTÍAS IMPLÍCITAS DE COMERCIABILIDAD O IDONEIDAD PARA UN USO EN PARTICULAR. LA RESPONSABILIDAD DE FALLBROOK EN VIRTUD DE LA PRESENTE GARANTÍA LIMITADA SE LIMITA EXCLUSIVAMENTE A LAS OBLIGACIONES ESTABLECIDAS ANTERIORMENTE. EN EL CASO DE QUE ALGUNA DISPOSICIÓN DE ESTA GARANTÍA LIMITADA SE ANULE O NO SE DEBA CUMPLIR EN VIRTUD DE LA LEY CORRESPONDIENTE, DEBERÁN CUMPLIRSE TODOS LOS TÉRMINOS Y LAS CONDICIONES RESTANTES DEL PRESENTE DOCUMENTO, Y DICHA DISPOSICIÓN DE ANULACIÓN O INCUMPLIMIENTO SE DEBERÁ ELABORAR DE MANERA QUE TENGA VALIDEZ Y SE PUEDA HACER CUMPLIR.

Fallbrook, NuVinci y sus logotipos elaborados, y elementos relacionados son marcas comerciales o marcas comerciales registradas de Fallbrook Technologies Inc. Todos los derechos reservados. © 2010

PARA SERVICIO DE GARANTÍA

Las reclamaciones en virtud de esta garantía se deben presentar a través del distribuidor a quien le compró el vehículo o componente de Fallbrook, o un distribuidor de NuVinci autorizado. Devuelva el componente de Fallbrook al distribuidor junto con la factura o recibo original y facturado. El distribuidor se pondrá en contacto con el servicio de atención al cliente de Fallbrook para abordar la reclamación de la garantía.

Los distribuidores que soliciten una reclamación de la garantía deben ponerse en contacto con el servicio de atención al cliente de Fallbrook para obtener una "Autorización de devolución de garantía". El distribuidor deberá devolver el producto a Fallbrook junto con un comprobante satisfactorio de la fecha de la compra.

Fallbrook se reserva el derecho de revisar esta garantía limitada sin previo aviso, siempre que no sea el período de duración de la garantía, y dicha revisión tendrá validez a partir de la fecha de entrada en vigor indicada en la declaración de la garantía revisada, disponible en el sitio web de Fallbrook (www.nuvinci.com/warranty).

Los distribuidores de los Estados Unidos y de fuera de Europa que realicen reclamaciones de garantía deben ponerse en contacto con:

Servicio de atención al cliente de Fallbrook

support@nuvinci.com

1-888-NuVinci (688-4624)

Tel: +1(512) 279-6200 (fuera de los Estados Unidos)

Fax: +1(512) 267-0159

Los distribuidores de Europa que realicen reclamaciones de garantía deben ponerse en contacto con:

Servicio de atención al cliente de Fallbrook Europa

europe@nuvinci.com

+31 (0)55-5994 449

www.nuvinci.com

NuVinci N360 är tredje generationens kontinuerligt variabela drivsystem från Fallbrook Technologies. N360 är ett lättviktigt och tåligt drivsystem som växlar smidigt och steglöst över alla utväxlingsförhållanden utan steg eller mellanrum.



NuVinci N360 växelreglage

Utväxlingsförhållandet på N360 reglerar man enkelt genom att vrida greppet på växelreglaget. Panelen på växelreglaget visar förhållandet på ett lättförståeligt sätt: en backe för lägre hastighet och platt väg för snabb hastighet. Eftersom det inte finns några fasta växlar, avgörs det exakta utväxlingsförhållandet av din komfortnivå. Utväxlingsförhållandet kan till och med ändras medan du trampar under högt vridmoment.



SV

NuVinci N360 CVP

Ändringarna i utväxlingsförhållandet sker inuti navet, smidigt och lätt via inutliggande växlar som är livstidsförseglade och underhållsfria. Växelnavet är kompatibelt med fälg, disk eller rullbroms och är försett med ett integrerat frihjul som är servicevänligt.



Justera slack i kabeln

- 1** Slack i kabeln kan justeras med reglerskruvarna (1) vid växelreglaget.
- 2** Slack i kabeln kan avgöras genom att man drar lätt i kabelåpan (2) vid växelreglaget och observera eventuellt slack.
 - ▶ 0,5-1,5 mm slack är idealiskt.
 - ▶ Vid borttagning av bakhjulet kan extra slack i kabeln vara praktiskt för att underlätta demontering av delar.

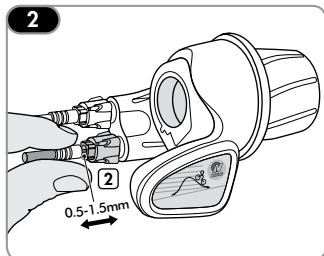
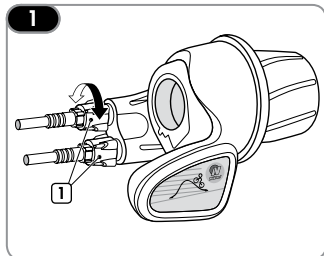

Lossa bakhjulet

- ▶ Växla till ett läge som underlättar åtkomst av växelkabelkomponenterna.
- 3** Ta bort växelkabelkomponenter genom att följa anvisningarna i moment **A**, **B** och **C**.
- 4** Lossa och/eller ta bort axelmuttrarna (3) och de ej vidbara brickorna (4).
- ▶ Om cykeln är försedd med rullbroms, demontera rullbromsen enligt tillverkarens anvisningar.
- ▶ Demontera bakhjulet.

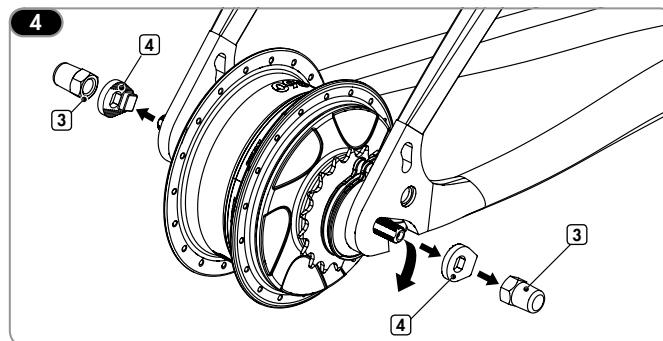
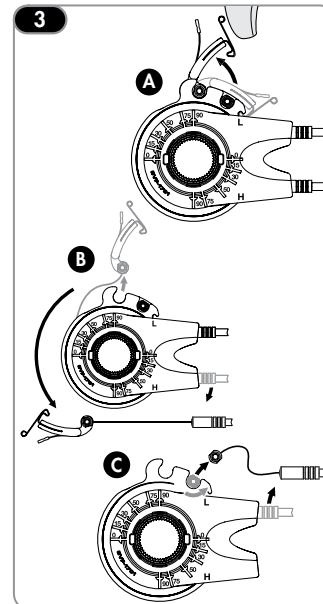

Montera bakhjulet

- Placera bakhjulet i bakramen och var försiktig så att växelnablarna inte skymms.

5 Skjut på en bricka (1) på vardera axelände. Tandningen på brickan måste ligga an mot ramens dropout. Den fyrkantiga delen måste fästa i ramens dropout.

- Montera axelmutterarna (2). Åtdragningsmoment 30 – 40 Nm (676-159 cm-kg).
- Om cykeln är försedd med rullbroms, anslut rullbromsen enligt tillverkarens anvisningar.

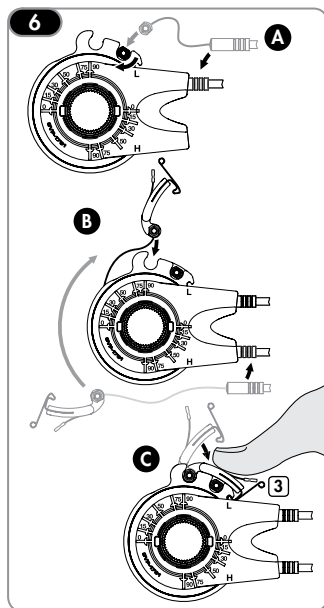
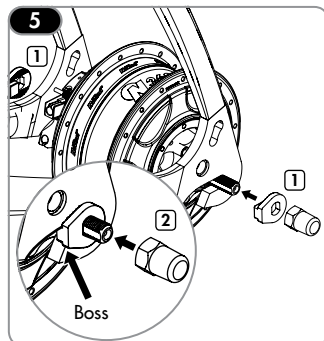

! Felaktig montering av den ej vridbara brickan orsakar skada på dropout och växelnäv.

! Om muttrarna dras åt för hårt kan det skada komponenterna. Om muttrarna inte dras åt tillräckligt kan det orsaka att axeln halkar i dropout.

6 Montera växelkabelkomponenterna genom att följa anvisningarna i moment **A**, **B** och **C**.

- Kontrollera fjäderspärren för att säkerställa att den sitter fast ordentligt.

! Tryck inte på fjäderspärren (3) när du stänger den.

Rengöring

- NuVinci* N360-komponenterna är förseglade och väl skyddade mot dåligt väder. Du bör emellertid inte använda tryckvatten (t.ex. högtryckstvätt eller vattenstrålar) vid rengöring, eftersom det kan orsaka felfunktion på grund av vattenpenetration.
- Under vintersäsongen ska du rengöra cykeln med kortare intervall så att den inte skadas av vägsalt.
- Använd inte starka rengöringsmedel.

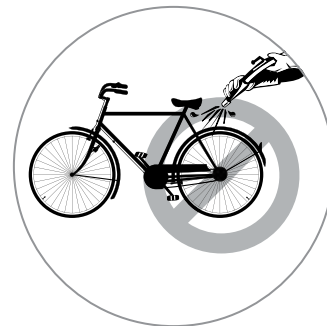

Smörjning

- NuVinci* N360 CVP är försedd med permanent smörjning och CVP:ns interna komponenter är underhållsfria under produktens livstid.
- Den invändiga frihjulsmekanismen på *NuVinci* N360 är servicevänlig.
- Regelbunden smörjning förlänger kedjans livslängd.



Grundläggande reparationer

- ▶ Eventuellt arbete på *NuVinci* N360 CVP och växelreglaget bör endast utföras av en kvalificerad cykelverkstad.
- ▶ Obehörigt arbete som utförs på *NuVinci* N360-systemet kan utgöra fara för personskada och kan göra att garantin blir ogiltig.
- ▶ Kontakta kvalificerad cykelverkstad om du har frågor eller problem.



Rengöring av slitdelar

- ▶ Växelkablar, kabelkäpa, greppen på styret, drivhjul och cykelkedja är slitdelar. Dessa komponenter ska inspekteras regelbundet och bytas ut vid behov.

Ytterligare information

- ▶ Ytterligare serviceinformation kan inhämtas på vår webbplats: **www.nuvinci.com**

NuVinci® CVP Modell N360 växelnav och växelreglage

Genom att köpa och/eller använda dessa NuVinci® teknikkomponenter och/eller cykeln där de är installerade, godkänner du följande villkor. Om du inte vill bindas av dessa villkor måste du returnera NuVinci® teknikkomponenterna till försäljaren inom tre (3) dagar för full återbetalning. NuVinci®-teknikkomponenterna som säljs härmed ska endast användas på bakhjulet på en cykel för vanliga och brukliga ändamål på baknav och i enlighet med de anvisningar som medföljer. Du godkänner att du inte ska använda NuVinci® teknikkomponenterna för något annat användningsområde eller ändamål, inklusive men utan begränsning, kopiering eller reproducering. Obehörig användning av NuVinci® teknikkomponenterna rekommenderas ej, annullerar eventuella garantier och, i den utsträckning sådana användning leder till förbättringar eller uppfinningar utifrån komponenterna ifråga, och i den mån det tillåts av gällande lag, skall Fallbrook Technologies Inc. och dess licenstagare ha en royaltystfritt, global, permanent, icke exklusiv licens på alla rätter till sådana uppfinningar eller förbättringar.

NuVinci®-teknikkomponenterna som säljs härmed, inklusive men inte begränsat till baknavet och växelreglaget, är patentskyddade under amerikanska patent nr. 6,241,636; 6,419,608; 6,551,210; 6,676,559; 6,689,012; 6,945,903; 7,011,600; 7,032,914; 7,044,884; 7,410,442; D548,655; danska patent nr. 1023545 och 1235997; brittiska patent nr. GB 1023545 och GB 1235997; Brevet nr. 1023545 och 1235997 Italien; samt andra utländska patent. Andra patentsökningar i USA och andra länder har inlämnats för Fallbrook Technologies Inc.

Fallbrook, *NuVinci* och deras styliserade logotyper och förknippade element är varumärken eller registrerade varumärken tillhörande Fallbrook Technologies Inc. Med ensamrätt. © 2010

Nordamerikanskt kontor

Fallbrook Technologies Inc.
505 Cypress Creek Road, Suite C
Cedar Park, TX 78613
1-888-NuVinci (688-4624)
Tel: +1 (512) 279-6200
Fax: +1 (512) 267-0159
support@nuvinci.com

Europa

Amsterdam, Holland
europe@nuvinci.com
+31 (0)55-5994 449

www.nuvinci.com

N360 BEGRÄNSAT GARANTIBEVIS FÖR CYKLAR

Fallbrook Technologies Inc. (Fallbrook) garanterar att reparera, ersätta eller återbetala, efter Fallbrooks eget gottfinnande, eventuell NuVinci® CVP (continuously variable planetary) som har defekter i material eller yrkesmässighet under två år fr.o.m. datum för det ursprungliga inköpet. Fallbrook garanterar även att växelreglaget är fritt från defekter i material eller yrkesmässighet under två år fr.o.m. datum för det ursprungliga inköpet. Denna garanti gäller endast den ursprungliga inköparen och kan inte överföras.

Underförstådda garantier (inklusive, men utan begränsning, garantier beträffande säljbarhet eller lämplighet för något speciellt syfte) gäller inte för produkten, utom då lokal lagstiftning förbjuder att underförstådda garantier undantas, i vilket fall den underförstådda garantin inte ska gälla längre än den uttryckliga garantins giltighetstid enligt ovan. Fallbrook skall under inga omständigheter hållas ansvarigt för eventuell förlust, besvär eller skada, vare sig direkt, indirekt, tillfällig eller följskada, som orsakas av överträdelse mot någon uttrycklig eller underförstådd garanti avseende produkten utom vad som uttryckligen anges häri. Gällande lag på vissa platser tillåter inte (i) att underförstådda garantier undantas, (ii) begränsningar på hur länge en underförstådd garanti gäller, eller (iii) att ansvar för vissa sorters skador undantas eller begränsas, och därför gäller kanske inte ovanstående begränsningar dig. I den utsträckning detta garantibevis är oförenligt med gällande lokal lag, skall denna garanti anses modifierad endast i den utsträckning som behövs för att den skall vara förenlig med lagen ifråga.

Om du köpte NuVinci CVP som en del av en annan produkt, ersätter eller förlänger inte denna garanti på något sätt garantin från tillverkaren av den produkten, vilken garanti är uteslutande produkttillverkarens ansvar.

GARANTIBEGRENSNING

Denna garanti gäller inte något av följande:

- En produkt som används i någon installation utom en cykel för en cyklist (inga tandemcyklar).
- En produkt som har installerats felaktigt och/eller inte justerats enligt N360 teknisk manual, vilken finns på www.nuvinci.com.
- En produkt som har tagits isär i ingående komponenter utom på det sätt som beskrivs i servicedokumentationen (N360 användarmanual och teknisk manual).
- Förutom på det sätt som godkänns skriftligen av Fallbrook, en produkt som används i kommersiellt syfte.
- Skada på produkten:
 - o som Fallbrook bedömer ha orsakats av en krasch, kollision eller missbruk av produkten.
 - o som orsakas av produktanvändning i vad Fallbrook efter eget gottfinnande bedömer vara extrema tillämpningar, t.ex. men inte begränsat till nedförsäkning, freeride, "North Shore"-åkning, BMX, etc.
 - o som orsakas av att produkten drivs med elektriska motorer som är klassade över 250 Watt, eller någon drivning av produkten med intern förbränningsmotor.
 - o som orsakas av användning av delar som inte är kompatibla, lämpliga och/eller auktoriserade av Fallbrook för användning med produkten.
 - o som inträffar under sändningen av produkten.
- En produkt som har modifierats eller på vilken serienumret eller datumkoden har ändrats, förstörts eller avlägsnats.
- Normalt slitage på komponenter som är föremål för slitage, t.ex. gummipackningar och -ringar, spännrullar på kedjespännare (om tillämpligt), greppgummi, växelreglagekablar.
- Skada på delar som inte har tillverkats av Fallbrook Technologies (dropout, kedja, frihjul, etc.).
- Arbete som krävs för att ta bort, montera tillbaka eller justera produkten på cykeln.

DENNA BEGRÄNSADE GARANTI ÄR FALLBROOKS ENDA OCH EXKLUSIVA GARANTI MED AVSEENDE PÅ PRODUKTEN, OCH UTFÄST I STÄLLET FÖR NÅGON ANNAN GARANTI. I SÅDAN UTSTRÄCKNING SOM TILLÅTS AV GÄLLANDE LAGAR AVSÄGS HÄRMEDE ALLA EVENTUELLA UTTRYCKLIGA ELLER UNDERFÖRSTÅDDA GARANTIER SOM INTE ANGES HÄRI, INKLUSIVE EVENTUELL UNDERFÖRSTÅDD GARANTI BETRÄFFANDE SÄLJBARHET ELLER LÄMPLIGHET FÖR NÅGOT SPECIELLT SYFTE. FALLBROOKS ANSVAR UNDER DENNA BEGRÄNSADE GARANTI ÄR BEGRÄNSAT UTESLUTANDE TILL DET ANSVAR SOM BESKRIVS OVAN. I HÄNDELSE AV ATT NÅGOT VILKOR I DENNA BEGRÄNSADE GARANTI ÄR ELLER BLIR OGILTIGT ELLER EJ GÅR ATT VIDMAKTHÅLLA UNDER GÄLLANDE LAG, SKALL RESTEN AV VILKOREN HÄRI FÖRBLI GILTIGA OCH I KRAFT OCH DET OGILTIGA ELLER IFRÅGAVARANDE VILKOR SOM EJ GÅR ATT VIDMAKTHÅLLA SKALL TOLKAS PÅ ETT SÅDANT SÄTT ATT DET ÄR GILTIGT OCH ATT DET GÅR ATT VIDMAKTHÅLLA.

Fallbrook, NuVinci och deras styliserade logotyper och förknippade element är varumärken eller registrerade varumärken tillhörande Fallbrook Technologies Inc. Med ensamrätt. © 2010

FÖR GARANTIANSPRÅK

Anspråk under denna garanti måste göras genom återförsäljaren hos vilken cykeln eller Fallbrook-komponenten inköptes, eller hos en auktoriserad NuVinci-återförsäljare. Fallbrook-komponenten skall returneras till återförsäljaren tillsammans med daterad originalfaktura eller -kvitto. Återförsäljaren kommer att kontakta Fallbrooks kundtjänst beträffande hantering av garantianspråket.

Återförsäljare med garantianspråk ska kontakta Fallbrooks kundtjänst för att erhålla ett godkännande för returering under garanti. Återförsäljaren måste då returnera produkten till Fallbrook tillsammans med tillfredsställande bevis på inköpsdatum.

Fallbrook förbehåller sig rätten att revidera denna begränsade garanti utan föregående meddelande, utom under garantiperioden, och sådan ändring träder i kraft på det datum som indikeras på det ändrade garantibeviset på Fallbrooks webbplats (www.nuvinci.com/warranty).

Återförsäljare i USA och utanför Europa med garantianspråk ska kontakta:

Fallbrook kundtjänst
support@nuvinci.com

1-888-NuVinci (688-4624)

Tel: +1(512) 279-6200 (utanför USA)

Fax: +1(512) 267-0159

Återförsäljare i Europa med garantianspråk ska kontakta:

Fallbrook Europe kundtjänst
europe@nuvinci.com

+31 (0)55-5994 449

www.nuvinci.com



FALLBROOK®
TECHNOLOGIES

www.nuvinci.com

North American Office

Fallbrook Technologies Inc.
505 Cypress Creek Road, Suite C
Cedar Park, TX 78613

1-888-NuVinci (688-4624)

Tel: +1 (512) 279-6200

Fax: +1 (512) 267-0159

Europe

Amsterdam, Holland
europe@nuvinci.com
info@nuvinci.com

Fallbrook, *NuVinci* and their stylized logos and associated elements are trademarks or registered trademarks of Fallbrook Technologies Inc. All rights reserved. © 2010 360-OM-7-2010-CN. Printed in China.

OWNER MANUAL
B35-N360-00

